

JRG

+GF+

JRG Armaturen

Gartenventil

antifrost, verchromt



JRG Gartenventil antifrost, verchromt

Das Gartenventil antifrost ist eine Auslaufarmatur, welche auf Grund ihrer Bauart den ganzjährigen Wasserbezug ermöglicht. Da der Ventilsitz im Warmbereich der Gebäudehülle platziert ist, ist das Gartenventil nicht frostgefährdet.

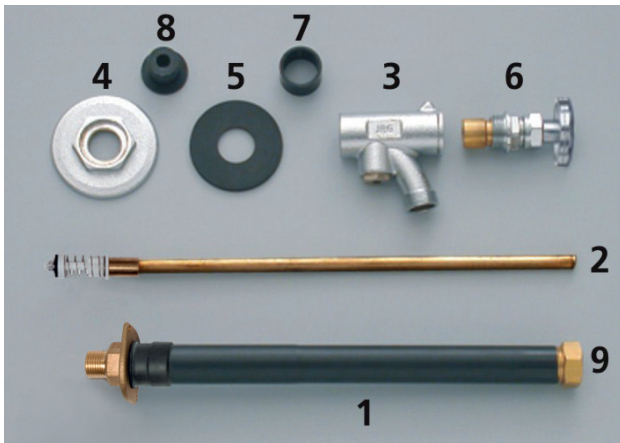

Systemteile

- 1 Anschlussgehäuse mit Verlängerung
- 2 Spindel
- 3 Ventilkörper
- 4 Rosette
- 5 Schallschutzring zu Rosette
- 6 Oberteil mit Bedienunggriff
- 7 Schnittschablone für Anschlussgehäuse mit Verlängerung
- 8 Schnittschablone für Spindel
- 9 Kappe

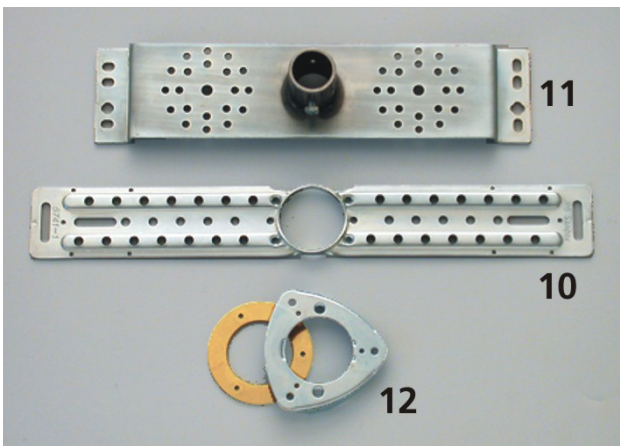

Zubehör

- 10 Dosenhalter Art. Nr. 5741.001
- 11 Montage und Befestigungsschiene Art. Nr. 7049.100
- 12 Hilfsring Art. Nr. 5409.002

Vorteile

- Kurze Nachlaufzeit
- Chromstahlsitz
- Ventilgehäuse aus Rotguss
- Metallhandrad, verchromt/Steckschlüssel
- UV beständig
- Handrad = Steckschlüssel

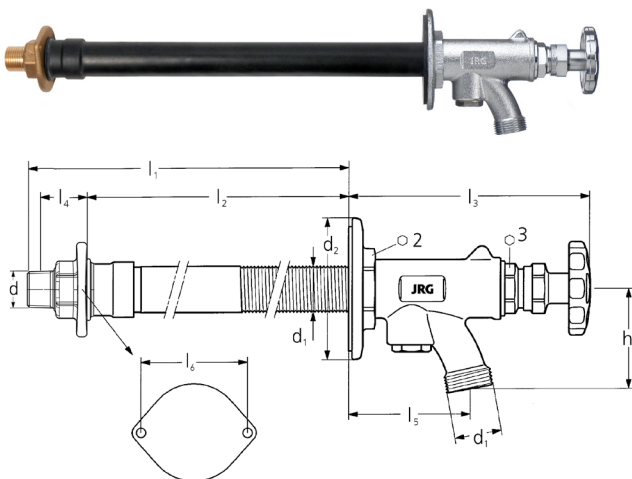

Technische Daten

- Gewindeanschluss 1/2"
- Schlauchanschluss 3/4"
- Ventilkörper, Rosette und Oberteil verchromt
- Rotguss-Anschlussgehäuse mit Verlängerung
- Baulänge 300 mm, 500 mm und 750 mm erhältlich
- Metallhandrad, verchromt mit 4-kant 6 mm
- Integrierter Rückflussverhinderer
- Integrierte Rohrbelüfter

Art. Nr.	Code	DN	GN	d	d1	h1	l1	l2	l3	l4	l5	l6	kg
7040.300	355640000	15	1/2 - 300	R 1/2	G 3/4	56	155-335	120-298	135	35	70	60	2.100
7040.500	355640001	15	1/2 - 500	R 1/2	G 3/4	56	255-535	220-498	135	35	70	60	2.600
7040.750	355640002	15	1/2 - 750	R 1/2	G 3/4	56	510-785	475-750	135	35	70	60	3.100

Schweiz

Georg Fischer Rohrleitungssysteme (Schweiz) AG, Ebnatstrasse 101, 8201 Schaffhausen, Phone +41 52 631 30 26, www.gfps.com
 Georg Fischer JRG AG, Hauptstrasse 130, CH-4450 Sissach, Phone +41 61 975 22 22, www.jrg.ch

BFS Code 1161701_v1_02_2025
 Production: GF BFS / SDE