

GF Hycleen Balance

Code JRG 9960.xxx

FR Informations techniques

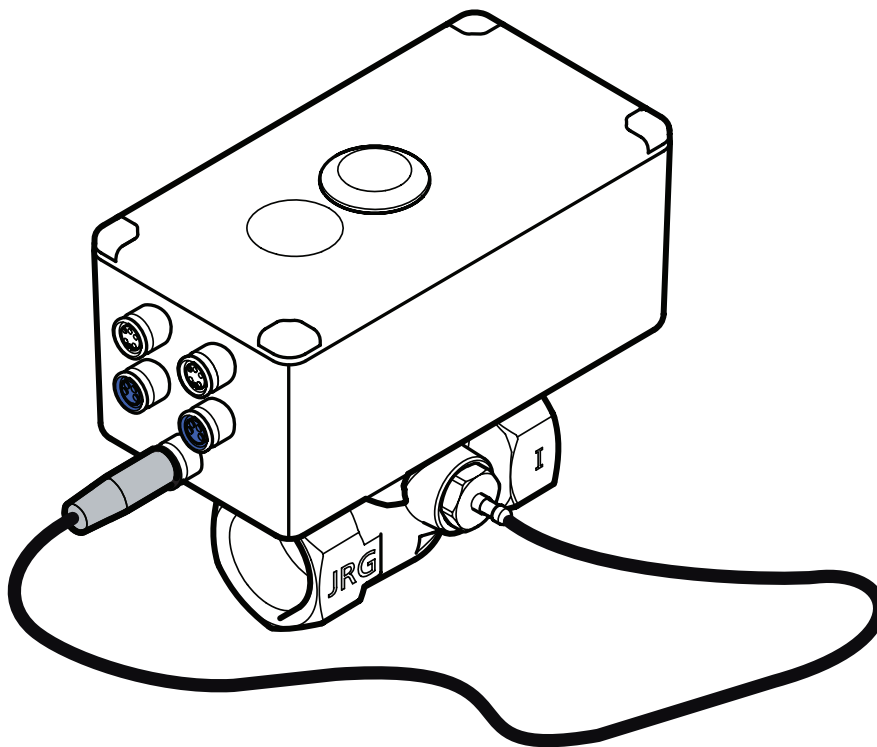

Table des matières

FR

Copyright et avis de non-responsabilité	3	9 Courbes de perte de charge	25
1 Description du système	4	9.1 Hycleen Balance DN 15	25
1.1 Fonction et avantages	4	9.2 Hycleen Balance DN 20	26
1.2 Construction de la vanne d'équilibrage GF Hycleen Balance ...	5	10 Débit volumique en fonction de l'ouverture de la vanne et de la chute de pression.....	27
2 Composants	6	10.1 Hycleen Balance DN 15	27
2.1 Vanne d'équilibrage hydraulique et régulateur GF Hycleen Balance.....	6	10.2 Hycleen Balance DN 20	28
2.2 Bloc d'alimentation électrique GF Hycleen	6	11 Conformité réglementaire.....	29
2.3 Coque d'isolation DN 15/20 GF Hycleen	7		
2.4 Câble d'alimentation et de communication GF Hycleen	7		
2.5 Couplage de câble GF Hycleen.....	7		
2.6 Connexion GF Hycleen BMS et extension de bus	8		
2.7 Capteur de débit GF Hycleen	8		
2.8 GF Hycleen AS capteur de température.....	9		
2.9 Capteur de température GF Hycleen	9		
2.10 Câble de rallonge GF Hycleen pour capteur	10		
3 Exemple de système	11		
4 Installation.....	12		
4.1 Installer le contrôleur	12		
4.2 Capteur de température	13		
4.3 Câblage en série	13		
4.4 Connexion par câble entre les contrôleurs	14		
5 Mise en service	16		
5.1 Connexion électrique.....	16		
5.2 Bouton d'interaction.....	16		
5.3 Mise en service/connexion Bluetooth	17		
5.4 Codage LED	18		
6 Connexion à la technologie de contrôle du bâtiment (BMS). 19			
7 Données techniques	21		
8 Messages d'erreur et dépannage.....	22		
8.1 Catégories d'erreurs	22		
8.2 Dépannage.....	23		

Copyright et avis de non-responsabilité

FR

Uponor et JRG font partie de Georg Fischer AG (GF) et sont utilisés pour spécifier le portefeuille. Tout le contenu de ce chapitre qui s'applique à GF s'applique également à Uponor et JRG.

Les désignations utilisées dans ce manuel sont des noms de marque, des marques déposées, des noms commerciaux ou des noms d'utilisation des fabricants respectifs et sont soumises aux droits de propriété correspondants.

"Georg Fischer", "+GF+", "Uponor" et "JRG" sont des marques déposées de Georg Fischer AG

GF a créé ce document à titre informatif uniquement. Les images sont des représentations des produits uniquement. Le contenu (texte et images) du document est protégé par les lois internationales sur les droits d'auteur et les dispositions contractuelles. En utilisant ce document, vous acceptez de vous conformer à ces lois et dispositions. La modification ou l'utilisation du contenu à d'autres fins constitue une violation du droit d'auteur, de la marque et des autres droits de propriété de GF.

Cette clause de non-responsabilité s'applique, sans s'y limiter, à l'exactitude, à la fiabilité ou à l'exactitude du document.

Ce document suppose que les consignes de sécurité relatives au produit sont intégralement respectées. Les exigences qui suivent s'appliquent au produit GF (y compris tous les composants) tel que décrit dans ce document.

- Un planificateur compétent doit sélectionner et concevoir le système (combinaison de produits). Un installateur autorisé et/ou compétent doit installer et mettre en service le système conformément aux instructions fournies par GF. Respecter les réglementations locales en matière de construction et d'installation.
- Assurez-vous que la température, la pression et/ou la tension ne dépassent pas les limites spécifiées dans les informations sur le produit et la conception.
- Le produit doit rester sur son site d'origine et vous devez le réparer, le remplacer ou le modifier sans l'accord écrit préalable de GF.
- Le produit est raccordé à l'alimentation en eau potable ou à des systèmes sanitaires, de chauffage et/ou de refroidissement compatibles approuvés ou spécifiés par GF.
- Ne connectez pas ou n'utilisez pas le produit avec un produit, une pièce ou un composant tiers, sauf autorisation ou indication contraire de GF.
- Le produit ne doit présenter aucun signe de manipulation, d'utilisation incorrecte, d'entretien inadéquat, de stockage inadéquat, de négligence ou de dommages accidentels avant l'installation et la mise en service.

Bien que GF ait fait tous les efforts possibles pour s'assurer que ce document est correct, la société ne garantit ni ne garantit la précision des informations. GF se réserve le droit de modifier le portefeuille de produits et la documentation associée dans le cadre de sa politique d'amélioration et de développement continus sans préavis.

Assurez-vous toujours que le système ou le produit est conforme aux normes et réglementations locales. GF ne peut garantir que le portefeuille de produits et les documents associés sont conformes à toutes les réglementations, normes ou méthodes de travail locales.

GF décline toute garantie expresse ou implicite concernant le contenu de ce document, sauf accord contraire ou nécessaire par la loi.

GF n'est en aucun cas responsable des dommages indirects, spéciaux, accessoires ou consécutifs résultant de l'utilisation ou de l'incapacité d'utiliser le portefeuille de produits et les documents connexes.

Cette clause de non-responsabilité et toutes les dispositions de ce document ne limitent pas les droits légaux des consommateurs.

1 Description du système

FR

1.1 Fonction et avantages



Hycleen Balance est une vanne à commande électronique qui contrôle la circulation de l'eau chaude et froide en fonction de leurs températures respectives. Il contrôle le débit avec la mesure continue de la température de l'eau. Le contrôleur est en charge de la procédure pour les valeurs de mesure. Si la température réelle est différente de la température de consigne, la vanne de circulation s'ouvre et se ferme pour régler le débit qu'il est nécessaire de corriger. Ceci est effectué par un actionneur. Le système prend également en charge la désinfection thermique et exécute régulièrement une fonction d'auto-entretien. Les températures mesurées sont enregistrées et peuvent être téléchargées pendant un an.

Pour cette raison, la Hycleen Balance fournit une distribution précise et à température contrôlée de l'eau dans le système de circulation. Cela présente de nombreux avantages :

Sécurité : Le contrôle précis des températures recommandées stoppe la croissance des micro-organismes dangereux et de leur biofilm.

Durabilité et commodité : La répartition égale des températures uniformes de l'eau dans toutes les parties du bâtiment permet de réduire au minimum les pertes d'énergie. La température nécessaire se produit immédiatement et à chaque point d'extraction, ce qui augmente non seulement la qualité de vie, mais réduit également les pertes d'eau en raison des longs temps d'attente ou des temps de rinçage à un minimum.

Hycleen Balance rend chaque bâtiment avec une ligne de circulation correcte pour le fonctionnement actuel et, à bien des égards, pour le fonctionnement futur. La documentation numérique des températures aide les propriétaires et les exploitants de bâtiments à démontrer la conformité aux réglementations et recommandations en matière de sécurité de l'eau potable. La fonction d'auto-entretien et la répartition égale des températures prolongent la durée de vie de l'ensemble de l'installation.

Le support de désinfection thermique pour la circulation de l'eau chaude augmente la sécurité dans les bâtiments où il y avait déjà un test positif de contamination par *Legionella* qui est supérieur à la valeur autorisée, ou dans les bâtiments où des niveaux de sécurité spéciaux sont nécessaires (par exemple, les exploitants d'hôpitaux, les chaînes d'hôtels, les maisons de retraite).

Une installation facile, un fonctionnement intuitif et des fonctions automatiques de documentation, de maintenance et d'alarme réduisent au minimum le travail des installateurs, opérateurs, propriétaires et gestionnaires d'installations.

Il est possible d'utiliser le système dans tous les bâtiments commerciaux et publics, tels que les maisons multifamiliales, les hôtels, les hôpitaux, les établissements de soins, les écoles, installations sportives etc Il est également possible et facile d'installer le système dans de nouveaux bâtiments et de le moderniser dans des bâtiments existants.

1.2 Construction de la vanne d'équilibrage GF Hycleen Balance

FR

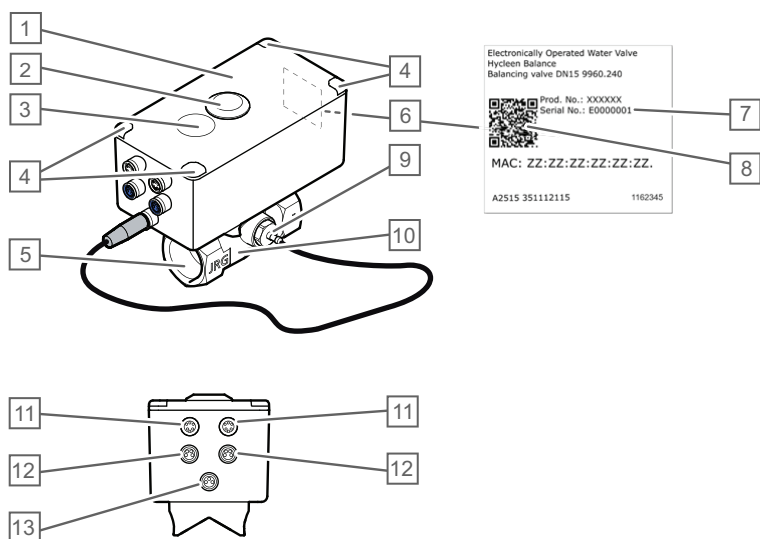

CD0000851

Élément	Description
1	Dispositif de commande/actionneur
2	Capuchon de protection pour vis à six pans creux (soupape ouverte/fermée)
3	Bouton d'interaction
4	Voyant d'information
5	Partie inférieure de la soupape
6	Étiquette avec adresse MAC
7	Numéro de série (le nom de la valve dans l'application)
8	Code QR : Lien vers la documentation et les instructions en ligne
9	Capteur de température PT1000
10	Flèche pour afficher la direction du flux
11	Connecteur M8 pour la connexion du capteur externe
12	Connecteur M8 pour l'alimentation et la communication du bus
13	Connecteur du capteur de température PT1000

2 Composants

FR

2.1 Vanne d'équilibrage hydraulique et régulateur GF Hycleen Balance

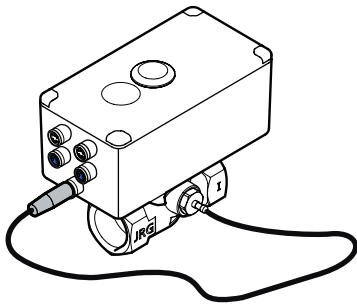

- Vanne de régulation numérique de circulation
- Matériaux: bronze rouge sans plomb (RG+), acier inoxydable au chrome-nickel, EPDM
- État à la livraison: 57 °C (plage de réglage : 0 – 90 °C)
- Désinfection thermique (60 – 90 °C) consommation

CD0000838

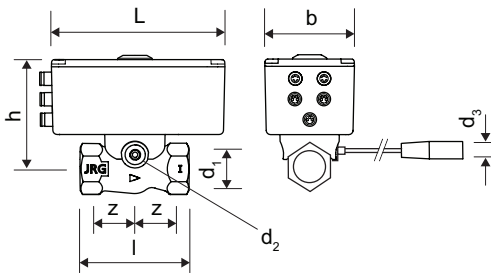

ZD0000196

Code JRG	Code GF	Code Uponor	DN	Poids (kg)	d1, RP (pouces)	d2, RP (pouces)	d ₃	h (mm)	l (mm)	L (mm)	z (mm)
9960.240	351112115	1162345	15	0,800	1/2	1/2	M8	80	60	120	18
9960.320	351112120	1162346	20	0,960	3/4	3/4	M8	92	75	120	24

2.2 Bloc d'alimentation électrique GF Hycleen

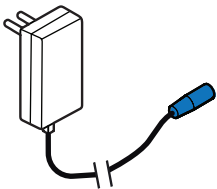

- Bloc d'alimentation 30 V CC
- Longueur du câble: 1,5 m
- Extensible jusqu'à 100 m de longueur de câble et jusqu'à 10 vannes

CD0000839

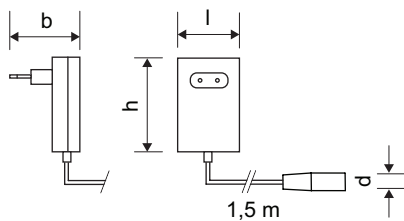

ZD0000135

Code JRG	Code GF	Code Uponor	Tension	Poids (g)	l (mm)	b (mm)	h (mm)	d	Version
9964.000	351112141	1162883	30 V	0,280	48	35	77	M8	EU, UK, CH

2.3 Coque d'isolation DN 15/20 GF Hycleen

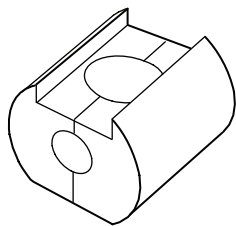

- Coque d'isolation pour vannes de régulation DN 15 et DN 20
- Auto-obturante, noire, en EPP

CD0000840

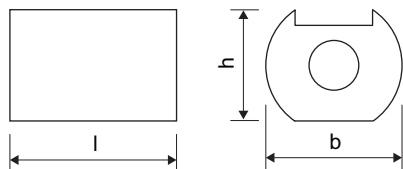

ZD0000134

Code JRG	Code GF	Code Uponor	DN	Poids (kg)	l (mm)	b (mm)	h (mm)
9963.000	351112161	1162882	15/20	0,031	118	100	83

2.4 Câble d'alimentation et de communication GF Hycleen



- Pour connecter les composants Hycleen Balance / Flush (vannes, bloc d'alimentation) en série, y compris 2x connecteurs push/pull M8, ROHS

CD0000841

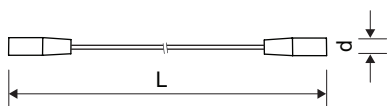

ZD0000133

Code JRG	Code GF	Code Uponor	Poids (kg)	l (m)	d
9965.001	351112151	1162884	0,055	1,5	M8
9965.003	351112152	1162885	0,108	3	M8
9965.005	351112153	1162886	0,180	5	M8
9965.010	351112154	1162887	0,355	10	M8
9965.020	351112155	1185329	0,620	20	M8

2.5 Couplage de câble GF Hycleen



- Pour connecter deux câbles Hycleen Balance / Flush, ou pour rallonger le câble d'alimentation, avec un connecteur push/pull pré-assemblé
- Connecteur: M8

CD0000842

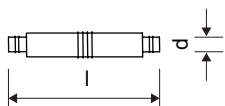

ZD0000131

Code JRG	Code GF	Code Uponor	Poids (kg)	l (mm)	d
9966.002	351112156	1162888	0,015	47	M8

2.6 Connexion GF Hycleen BMS et extension de bus

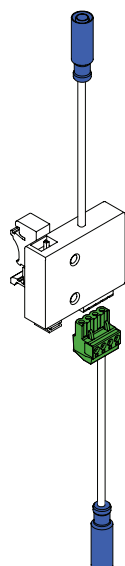

- Pour se connecter au système de gestion du bâtiment via Modbus RTU et étendre la communication par bus avec une alimentation supplémentaire.
- Connecteur: câble à 2 fils

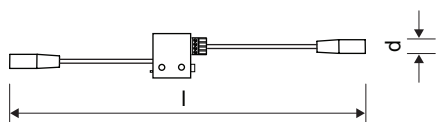

ZD0000146

Code JRG	Code GF	Code Uponor	Poids (kg)	l (mm)	d (mm)
9966.000	351112157	1185326	0,30	336	11,5

2.7 Capteur de débit GF Hycleen

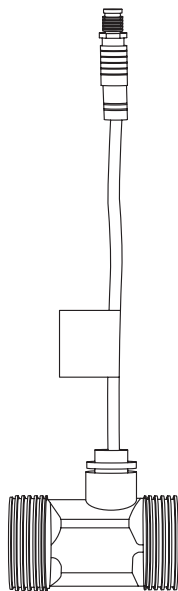

- Température: max. 90 °C
- Pression nominale: PN16
- Matériau: Laiton
- Connecteur: M8

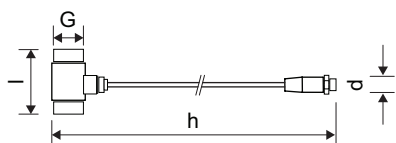

ZD0000147

Code JRG	Code GF	Code Uponor	Poids (kg)	d1 (pouces)	d	l (mm)	h (mm)
9950.020	351110772	1149751	0,25	1	M8	60	999

2.8 GF Hycleen AS capteur de température

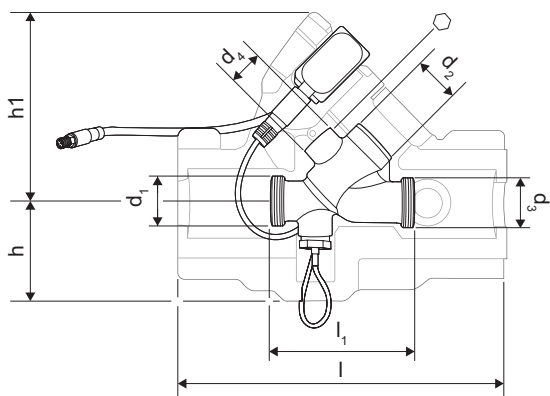

- Capteur de température PT 1000 avec valve
- Température: max. 90 °C
- Matériau: Laiton
- Connecteur: M8

FR

Code JRG	Code GF	Code Uponor	DN	Poids (kg)	d1 G (pouces)	d2 G (pouces)	d3 G (pouces)	d4 RP (pouces)	l (mm)	l1 (mm)	h (mm)	h1 (mm)
9951.015	351110535	1149707	DN 15	0,46	3/4	1/2	3/4	1/4	173	75	50	162
9951.020	351110661	1149732	DN 20	0,57	1	3/4	1	1/4	206	87	52	168

2.9 Capteur de température GF Hycleen

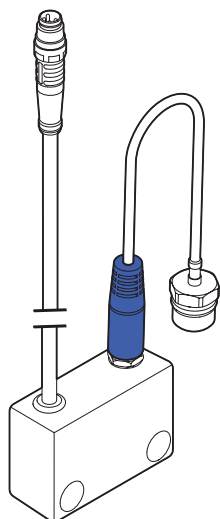

- Capteur de température PT 1000
- Température: max. 90 °C
- Connecteur: M8

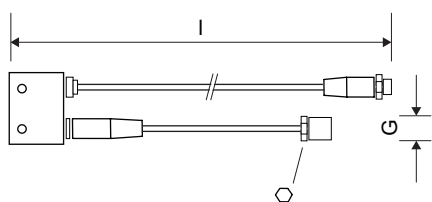

ZD0000148

Code JRG	Code GF	Code Uponor	Poids (kg)	G (pouces)	l (m)	
9952.000	351110611	1149721	0,15	1/4	1	17

2.10 Câble de rallonge GF Hycleen pour capteur

FR



- Connexion entre le capteur et le contrôleur
- Connecteur: M8

CD0000882

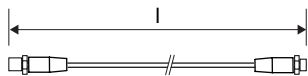

ZD0000150

Code JRG	Code GF	Code Uponsor	Poids (kg)	l (m)
9943.005	351110662	1149733	0,011	5

3 Exemple de système

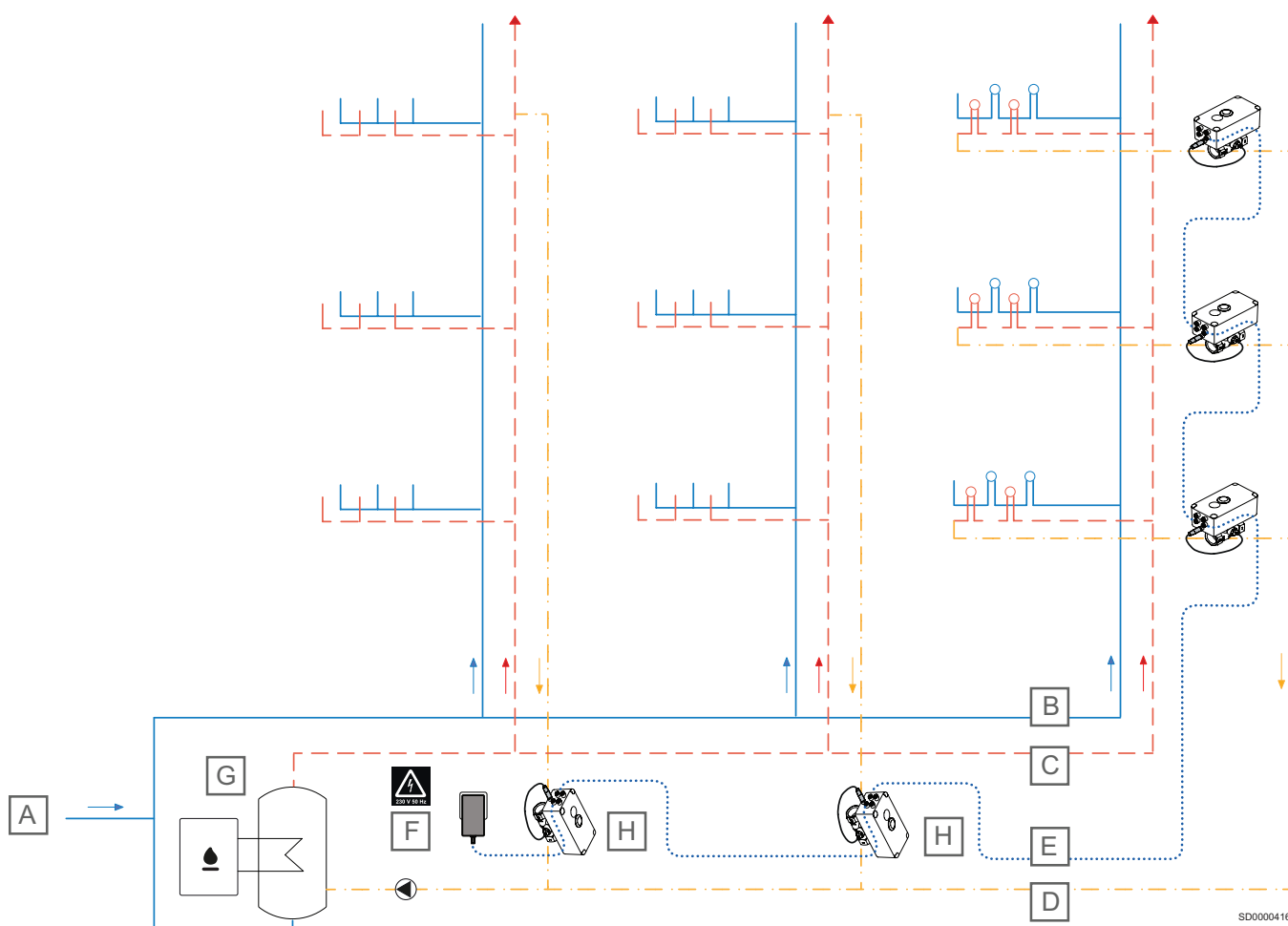

SD0000416

Élément	Description
A	Alimentation en eau froide
B	Conduite d'eau froide
C	Conduite d'eau chaude
D	Conduite de circulation
E	Ligne d'alimentation et de communication
F	Unité d'alimentation
G	Alimentation en eau chaude
H	Vanne d'équilibrage GF Hycleen Balance

4 Installation

FR



Remarque

Le contrôleur est préprogrammé en fonction du type et de la taille de la vanne. Vérifiez soigneusement si la couleur de l'étiquette sur le contrôleur correspond à la couleur du capuchon de protection de la valve :

Le GF Hycleen Balance peut être installé n'importe où sur la ligne. Pour faciliter la révision, installer la soupape dans une position accessible. Nous recommandons d'installer des organes d'arrêt JRG Code 8339 et des raccords vissés 8724 avant et après le contrôleur de circulation.

La flèche sur le corps de vanne doit être alignée avec le sens d'écoulement de l'eau.

Utilisez l'isolation Hycleen pour réduire au minimum la perte de chaleur.

S'il y a un risque de recul, installer un clapet anti-refoulement.

Pour une protection supplémentaire, nous recommandons l'installation d'un capteur de surveillance Hycleen

Pour éviter d'endommager la soupape, conserver le capuchon de protection sur l'insert supérieur pendant l'installation.

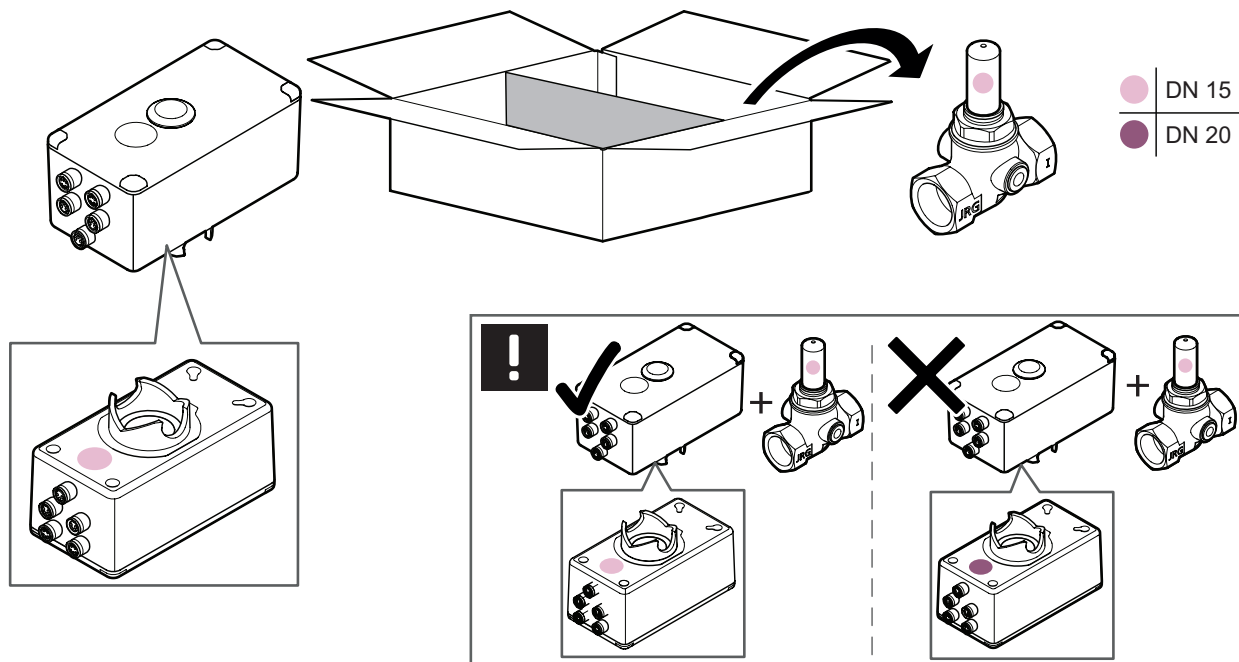

4.1 Installer le contrôleur



Remarque

À des fins de révision, il doit y avoir une distance de 8 cm entre le contrôleur et la surface la plus proche.

Chasse

Avant d'installer le système Hycleen Balance, rincer soigneusement les conduites.

Joints

Seuls les scellés AFM 34 sont autorisés. Ne pas appliquer d'huile ou de graisse sur les joints.

Soudure

Si des connexions à souder sont utilisées, ne pas installer la vanne Hycleen pendant la procédure de soudage. Si la soupape devient trop chaude, cela peut causer des dommages.

Préparez le contrôleur de la vanne. Vérifiez si le code couleur sur l'étiquette sous le boîtier du contrôleur est aligné avec le code couleur sur le capuchon. La taille de la vanne est également spécifiée sur l'étiquette du contrôleur.

1. Retirez le capuchon de protection en carton.
2. Brancher le contrôleur à la soupape. Le système de dents du contrôleur doit être aligné avec le système de dents de la broche. Si nécessaire pour cet alignement, tournez légèrement le contrôleur.

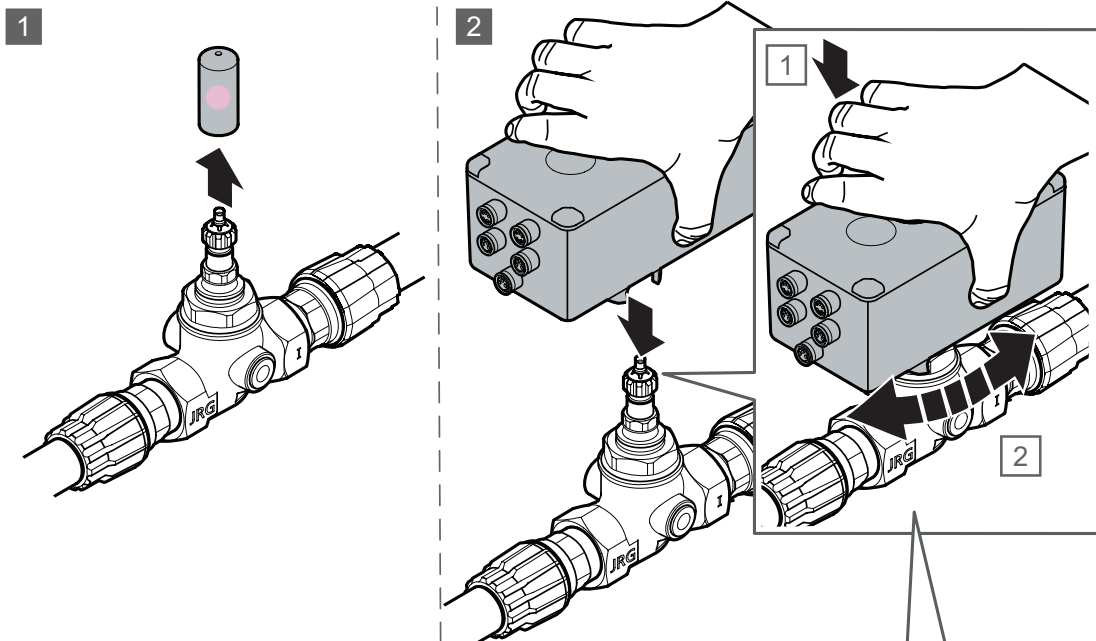

Installez le contrôleur exactement sur la soupape principale jusqu'à ce qu'il émette un clic. Le contrôleur peut être installé dans les deux sens

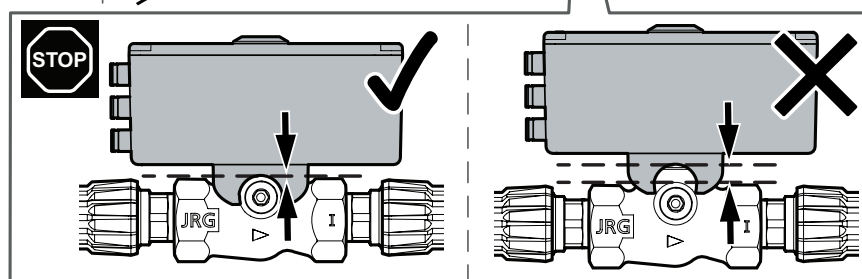

4.2 Capteur de température

Fixer le connecteur du capteur de température sur la bague du contrôleur à l'aide de la vis. Si une isolation doit être utilisée, percer d'abord l'isolation pour placer le connecteur dans l'isolation, puis brancher le connecteur à la soupape. Le connecteur M8 à l'autre extrémité du câble est inséré dans la douille inférieure du contrôleur (→ fait un clic).

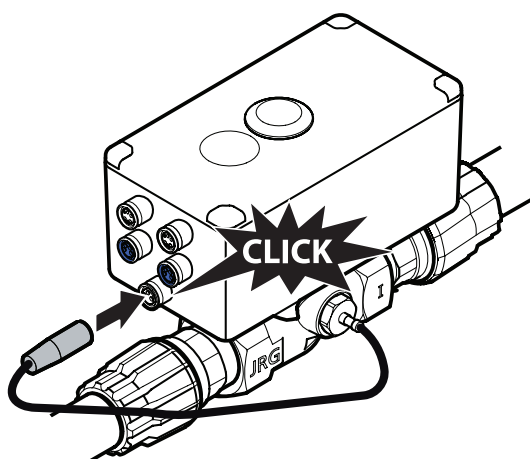

4.3 Câblage en série

- Remarque**

Les composants non autorisés peuvent provoquer des dysfonctionnements !
- Remarque**

Pour retirer le câble, tirez uniquement sur le connecteur bleu, pas sur le câble.
- Remarque**

Vous devez connecter tous les composants en série (les uns après les autres, connectés les uns aux autres).
Il est interdit de connecter les composants en parallèle ou en étoile !
Il est interdit d'apporter des modifications aux composants et aux câbles !

Les câbles de connexion contiennent quatre fils : deux pour l'alimentation et deux pour la transmission des signaux. Les deux extrémités du câble ont le même connecteur femelle M8 et sont résistantes à la torsion. Le connecteur M8 maintient la connexion en place de manière fiable, même dans des conditions difficiles.

4.4 Connexion par câble entre les contrôleurs

Remarque

Ne connectez ou ne débranchez jamais le câble lorsque l'alimentation est active !

1. Branchez le premier connecteur du câble de connexion à l'une des deux douilles M8 du contrôleur (→ émet un clic).
2. Branchez l'autre connecteur du câble de connexion à l'une des deux douilles M8 du contrôleur suivant (→ émet un clic). Il n'est pas pertinent de savoir laquelle des deux bagues M8 inférieures est utilisée à cette fin.

Brancher tous les autres contrôleurs Hycleen Balance en suivant la même procédure.

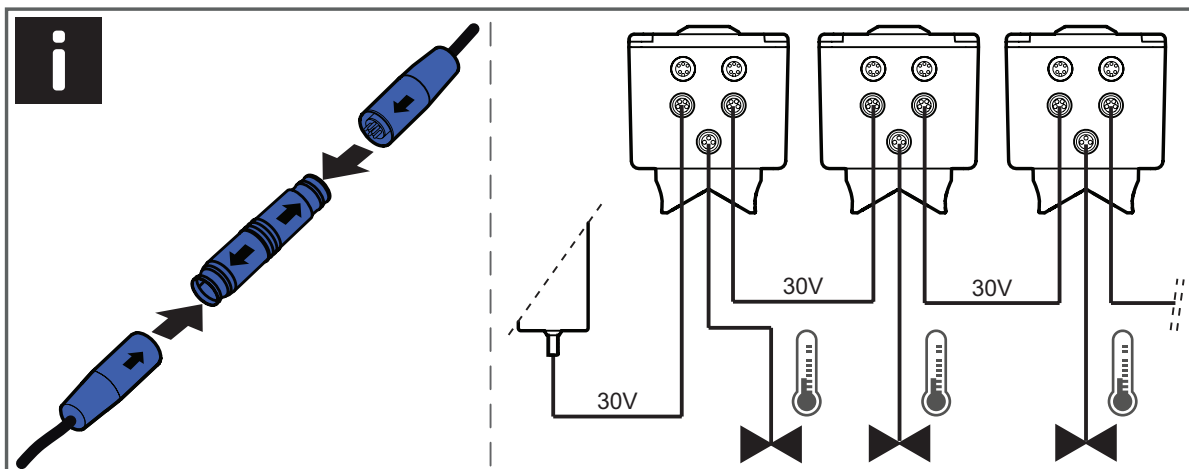
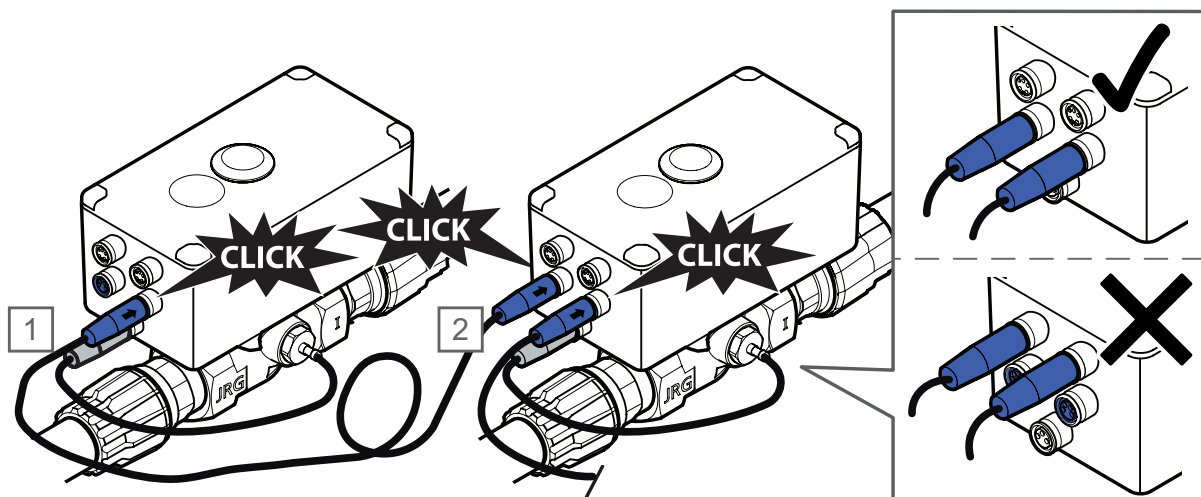

Remarque

Les câbles de connexion peuvent être prolongés avec un raccord Hycleen. Respectez la longueur maximale des câbles : Reportez-vous aux instructions ci-dessous.

Remarque

Longueur maximale de la somme des câbles de connexion d'une chaîne reliée à une unité d'alimentation : 100 m.

Nombre maximal de contrôleurs dans une chaîne reliés à une unité d'alimentation : 10 pièces.

Si le bâtiment contient plus de 10 vannes et/ou 100 m de câble, utilisez un bloc d'alimentation supplémentaire.

Remarque

Risque de dysfonctionnement dû à une installation inadéquate.

Si le connecteur M8 n'est pas correctement inséré dans la douille, il peut se desserrer. Cela peut entraîner une perte de fonctionnalité ! Assurez-vous que tous les connecteurs des câbles de connexion sont correctement branchés.

Remarque

Ne connectez ou ne débranchez jamais le câble lorsque l'alimentation est active.

Remarque

Les câbles peuvent être placés directement sur la ligne de circulation. Si nécessaire, les câbles peuvent être placés à l'extérieur de l'isolation. Utilisez des attaches résistantes à des températures allant jusqu'à 90 °C.

5 Mise en service

FR

5.1 Connexion électrique

Remarque
Brancher uniquement la première vanne sur le raccord d'alimentation. Les vannes aval sont ensuite alimentées en courant via les câbles de connexion.

Dès que les vannes sont connectées en série, la première vanne peut être connectée à la connexion d'alimentation avec l'unité d'alimentation et alimentée pour la mise en service.

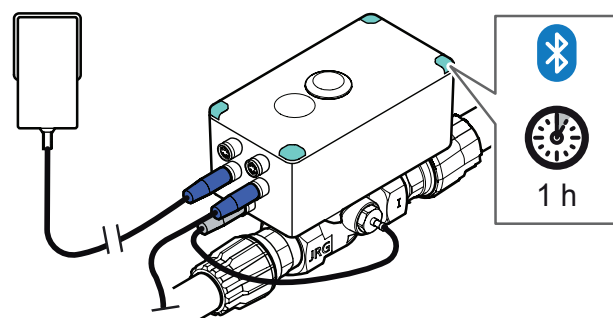
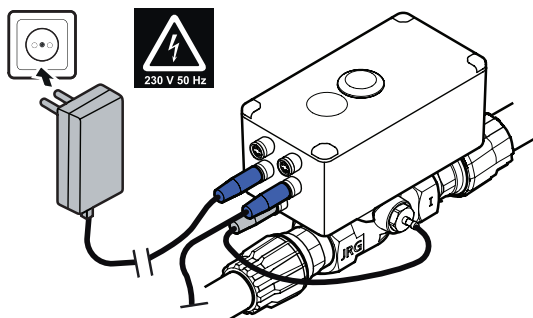

5.2 Bouton d'interaction

Le bouton peut être utilisé pour effectuer diverses actions :

	ON	OFF	reboot	reset	Fonctionnement standard, aucune action
	< 5 s	> 5 s < 10 s	> 10 s < 15 s	> 15 s < 20 s	> 20 s

5.3 Mise en service/connexion Bluetooth

Connexion à l'application

Pour la connexion Bluetooth, téléchargez l'application Hycleen Balance / Flush sur votre smartphone. Continuez comme suit :

1. Appuyez sur le bouton pendant moins de 5 secondes.
2. Démarrez l'application et sélectionnez une valve. Si aucune vanne n'est affichée, cliquez sur « disponible ».
3. Saisissez le mot de passe Bluetooth pour la connexion : Sélectionner la soupape et entrez **123456**. Cliquez sur OK.
4. La soupape Hycleen correspondante est connectée.
5. Écran de mise en service, entrée : Nom de la valve, langue et etc L'adresse Modbus est donnée automatiquement au hasard. Cliquez sur OK.
6. Écran d'accueil : Lorsque cet écran est affiché, la soupape est mise en service et la soupape suivante est alimentée en courant. La vanne suivante peut être mise en service lorsque l'application revient à l'écran d'accueil qui affiche la liste des vannes.

Recommencez la procédure pour chaque contrôleur de la chaîne réseau.

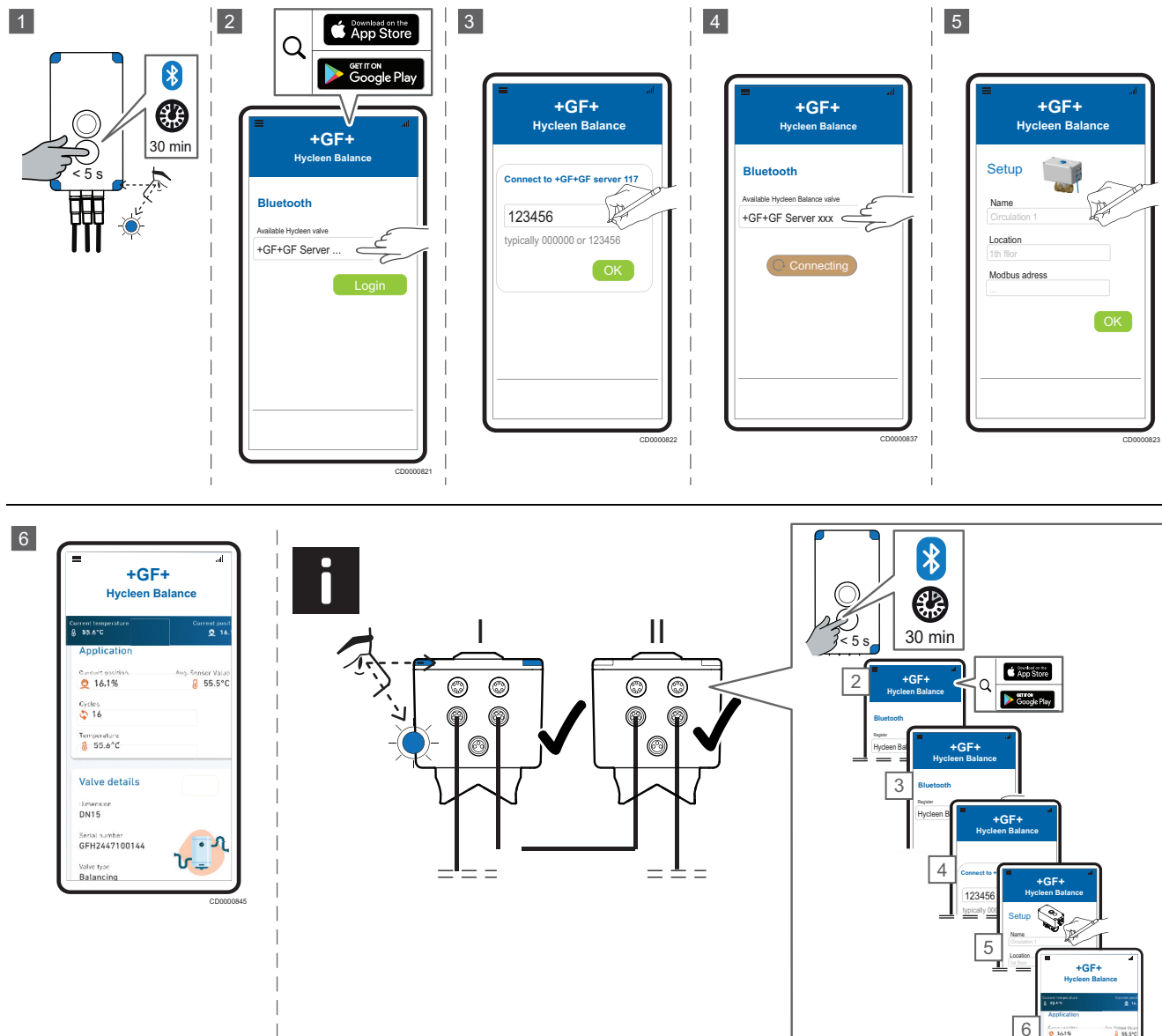

5.4 Codage LED

Si une vanne est connectée à l'alimentation, les voyants s'allument. La fréquence ou la couleur de la lumière indique les informations visuelles suivantes:

FR

Couleur	LED	Info
Vert	Clignote 1 fois toutes les 30 secondes	Différence entre le point de consigne de température et la température moyenne au cours des dernières 24 heures: +/- 2 °C.
	Clignote 2 fois toutes les 30 secondes	Différence entre le point de consigne de température et la température moyenne au cours des dernières 24 heures: +/- 2 °C à +/- 5 °C.
	Clignote 3 fois toutes les 30 secondes	Différence entre le point de consigne de température et la température moyenne au cours des dernières 24 heures: >+/- 5 °C.
Rouge	Clignote	Erreur
bleu	Clignote	Connexion Bluetooth avec smartphone/ tablette
Vert clair	Constante	Procédure de rinçage en cours
Bleu clair	Constante	Démarrage, étalonnage
	Clignote	Maintenance

6 Connexion à la technologie de contrôle du bâtiment (BMS)

Utilisez la connexion GF Hycleen BMS et l'extension de bus pour intégrer les vannes de rinçage Hycleen dans le système de gestion du bâtiment (BMS) (voir le câble n° 1 dans le schéma de câblage qui suit). Installez la connexion GF Hycleen BMS et l'extension de bus entre l'alimentation et la première vanne. Les câbles d'alimentation et de communication peuvent être utilisés pour communiquer avec toutes les vannes connectées au bus.

Si plus de 10 distributeurs doivent être connectés au bus, prolongez le bus entre le dixième et le onzième distributeur. A cet endroit, un autre câble no 1 et le câble no 2 associé sont connectés. Brancher une autre alimentation (voir le schéma de câblage ci-dessous).

Max. nombre de distributeurs sur le même bus : 245 soupapes

Interface RS-485 : La vanne a une impédance de récepteur de 1/8 unité de charge.

Pour la programmation BMS, voir le document séparé, GF Hycleen Modbus Register.

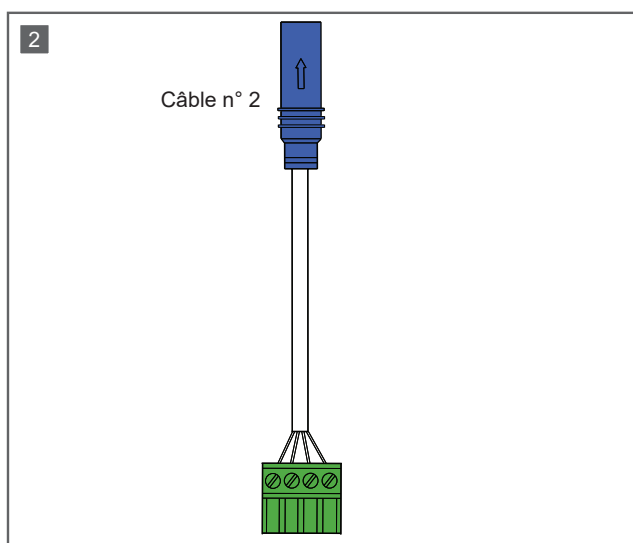
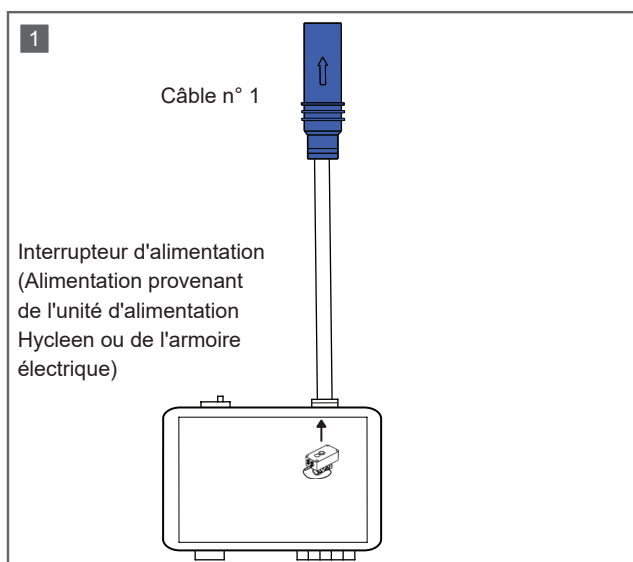



FR

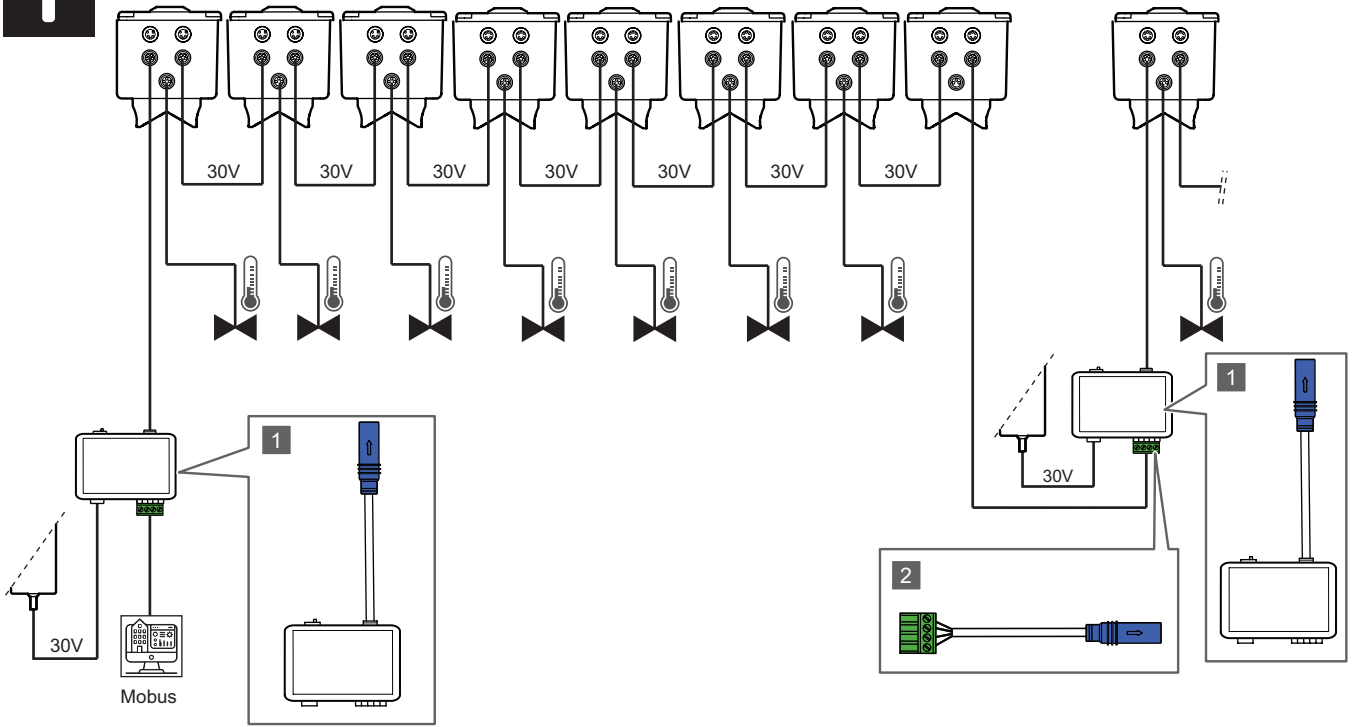

7 Données techniques

FR

Maintenance

Vérifier les joints du GF Hycleen Balance une fois par an. Après une longue coupure de courant, vérifiez la vanne et fermez-la manuellement si nécessaire.

Hotline du service clientèle: +41 61 975 23 77,
info.jrg.ps@georgfischer.com

Vérifications

Vérification annuelle des joints de la vanne GF Hycleen.



Mise au rebut

Les composants du système de la vanne de rinçage GF Hycleen peuvent être mis au rebut conformément aux réglementations locales.

Élément	Valeur
Boîtier:	Canon sans plomb (RG+)
Poussoir/siège:	Acier inoxydable
Cône de soupape:	RG+/EPDM
Joints:	EPDM
Conçu pour fonctionner avec:	Eau potable moyenne
Dimensions:	DN 15/20
Température de l'eau:	1 – 80 °C.
Précision du contrôle:	< ± 1 °C.
Max. température de fonctionnement:	90 °C
Max. pression de fonctionnement:	10 bars
Température ambiante:	0 – 45 °C.
Alimentation électrique:	30 V CC
Actionneur, course:	Course 5/7 mm
État de refoulement de la soupape:	50 % ouvert
Tension de fonctionnement:	30 V CC
Consommation électrique d'ouverture/fermeture:	5 W
Consommation électrique en veille:	1 W
Temps de fermeture/ouverture:	environ 15 s/20 s.
Catégorie de logement:	IP 44
Fréquence de fonctionnement BLE:	2402 ~ 2480 MHz
Pic BLE:	2,2 dBm
Interface RS-485	unité de charge 1/8

8 Messages d'erreur et dépannage

FR

Vous pouvez voir les messages d'erreur et le dépannage dans l'application Hycleen, dans le chapitre notifications.

8.1 Catégories d'erreurs

Code d'erreur	Description	Catégorie
xx0xxx	Système	
300001	Initialisation nécessaire	Info
300002	Initialisation du périphérique démarrée	Notification
300003	Initialisation du périphérique terminée	Notification
100006	Erreur de communication du contrôleur	Erreur
100008	PT 1000 non connecté	Erreur
200009	Lecteur défectueux	Erreur fatale
100011	Erreur inconnue -> redémarrer la vanne	Erreur
300013	Mémoire presque pleine	Info
300014	Mémoire saturée, données historiques supprimées	Info
100015	Capteur 1 (4-20 mA) non connecté	Erreur
100016	Capteur 2 (4-20 mA) non connecté	Erreur
xx1xxx	Réseau	
301002	Connexion Bluetooth établie	Info
301003	Connexion Bluetooth interrompue	Info
xx2xxx	Configuration	
602001	Max. position modifiée	Journal des modifications
602004	Min. position modifiée	Journal des modifications
302039	Étalonnage démarré	Info
102040	Étalonnage non terminé	Erreur
302041	Étalonnage effectué	Info
xx5xxx	Mises à jour	
305003	Mise à jour logicielle démarrée	Info
105004	Téléchargement de la mise à jour logicielle non terminé	Erreur
305005	Mise à jour logicielle téléchargée	Notification
405006	Mise à jour logicielle en cours	Attendez
305008	Mise à jour logicielle terminée	Info
105007	Mise à jour logicielle non terminée	Erreur
305001	Version actuelle du logiciel	Info
305002	Version actuelle du microprogramme	Info
xx6xxx	Maintenance	
606001	Jour de maintenance modifié	Journal des modifications
606002	Heure de début de maintenance modifiée	Journal des modifications
306003	Processus de maintenance démarré	Notification
306004	Processus de maintenance terminé	Notification
306020	L'appareil est au cycle de vie 55000	Info
306021	Le périphérique est au cycle de vie 60000, remplacez-le	Info

8.2 Dépannage

Code d'erreur	Description de l'erreur	Description
100006	Erreur de communication du contrôleur	Contactez le support technique si la vanne ne fonctionne pas ou si le problème se produit plus d'une fois par jour, sinon la vanne ne redémarrera que.
100008	PT 1000 non connecté	Vérifiez que le capteur de température est correctement connecté au contrôleur. Redémarrez à partir de l'application Si la soupape ne fonctionne toujours pas, le câble peut être endommagé ou le capteur peut être défectueux. Remplacer le capteur.
200009	Moteur défectueux	Vérifier que le contrôleur est correctement installé sur la soupape. Relancez le processus d'étalonnage à partir de l'application (« Paramètres »). Appuyez sur le bouton d'interaction et maintenez-le enfoncé pendant 15 secondes ou réglez la manette sur les paramètres d'usine par défaut via l'application (« Paramètres »). Si le problème persiste, contactez le support technique ou remplacez le contrôleur.
100011	Erreur inconnue	Redémarrez le contrôleur
100015	Capteur 1 (4–20 mA) non connecté	Se produit lorsque le capteur est configuré dans l'application mais n'est pas connecté. Supprimez la configuration de l'application si le capteur n'est pas disponible. Sinon : Vérifiez que le capteur est correctement connecté au contrôleur. Démarrez l'application ou appuyez sur le bouton d'interaction. Si la soupape ne fonctionne toujours pas, le câble peut être endommagé ou le capteur peut être défectueux.
100016	Capteur 2 (4–20 mA) non connecté	Se produit lorsque le capteur est configuré dans l'application mais n'est pas connecté. Si aucun capteur n'est disponible, supprimez la configuration de l'application. Sinon : Vérifiez que le capteur est correctement connecté au contrôleur. Redémarrez l'appareil à partir de l'application ou appuyez sur le bouton d'interaction. Si la soupape ne fonctionne toujours pas, le câble peut être endommagé ou le capteur peut être défectueux.
301003	Connexion Bluetooth interrompue	Si la soupape ne fonctionne toujours pas, le câble peut être endommagé ou le capteur peut être défectueux. Si la soupape ne fonctionne toujours pas, le câble peut être endommagé ou le capteur peut être défectueux.
102040	Étalonnage non terminé	Vérifier que le contrôleur est correctement installé sur la soupape. Relancez le processus d'étalonnage à partir de l'application (« Paramètres »). Appuyez sur le bouton d'interaction et maintenez-le enfoncé pendant 15 secondes ou réglez la valve sur les paramètres par défaut via l'application (« Paramètres »). Si le problème persiste et que la soupape est bloquée : Déposer le contrôleur et relâcher le verrou de l'axe de soupape à l'aide d'une clé. Si le problème persiste, remplacer le contrôleur.
302041	Étalonnage effectué	

Code d'erreur	Description de l'erreur	Description
105004	Téléchargement de la mise à jour logicielle non terminé	Réessayez de télécharger. Si le téléchargement n'est pas terminé à nouveau, procédez comme suit : Téléchargez à nouveau le logiciel à partir d'Internet et réessayez.
305005	Mise à jour logicielle téléchargée	Si la soupape ne fonctionne toujours pas, contactez le support technique.
105007	Mise à jour logicielle non terminée	Redémarrez le contrôleur via l'application ou le bouton d'interaction.
305001	Version actuelle du logiciel	Si la soupape ne fonctionne toujours pas, contactez le support technique.
308010	T_{min} (valeur moyenne) pendant 24 h en dessous du seuil	Vérifier le degré d'ouverture de la soupape. Si la soupape est complètement ouverte, le problème se situe ailleurs dans le circuit. Vérifiez la température de l'eau chaude. Vérifier la pompe de circulation. Vérifier que les vannes de la conduite de circulation sont fermées. Vérifier la présence d'air dans les conduites de circulation. Vérifiez le clapet anti-retour. Il est possible que l'eau froide retourne dans le circuit d'eau chaude.
-	La valve n'est pas alimentée (pas de voyant, pas de clignotement, pas de réponse).	Pendant la procédure de mise en service : Effectuer la procédure de mise en service pour le premier distributeur/précédent. La vanne ne fournit pas de courant à la vanne suivante tant qu'elle n'est pas complètement opérationnelle. Vérifiez les paramètres de connexion dans les paramètres de l'application : La dernière soupape de la chaîne doit avoir la connexion 1, les autres soupapes doivent avoir la connexion 0.
-	La soupape ne reçoit pas de courant.	Vérifier que le connecteur est branché dans cette soupape et dans la soupape précédente. Vérifiez la connexion sur la vanne précédente ; elle doit être 0. Vérifiez l'alimentation. Vérifier que le câblage n'est pas endommagé.
-	La soupape ne bouge pas et le témoin ne s'allume pas.	Vérifiez l'alimentation. Vérifiez que le câble n'est pas endommagé.
-	Je ne peux pas connecter mon smartphone/tablette à la valve via Bluetooth.	Vérifiez les paramètres/autorisations Bluetooth de votre smartphone/tablette.
-	Comment importer le fichier CSV dans Excel ?	Utilisez la fonction CSV : Ouvrez Excel, données > à partir de texte/CSV > sélectionnez le fichier nécessaire.
-	Que dois-je faire après la mise à jour si elle ne fonctionne toujours pas ?	Redémarrer la soupape. Vérifiez les paramètres de l'application dans l'application.

9 Courbes de perte de charge

9.1 Hycleen Balance DN 15

FR

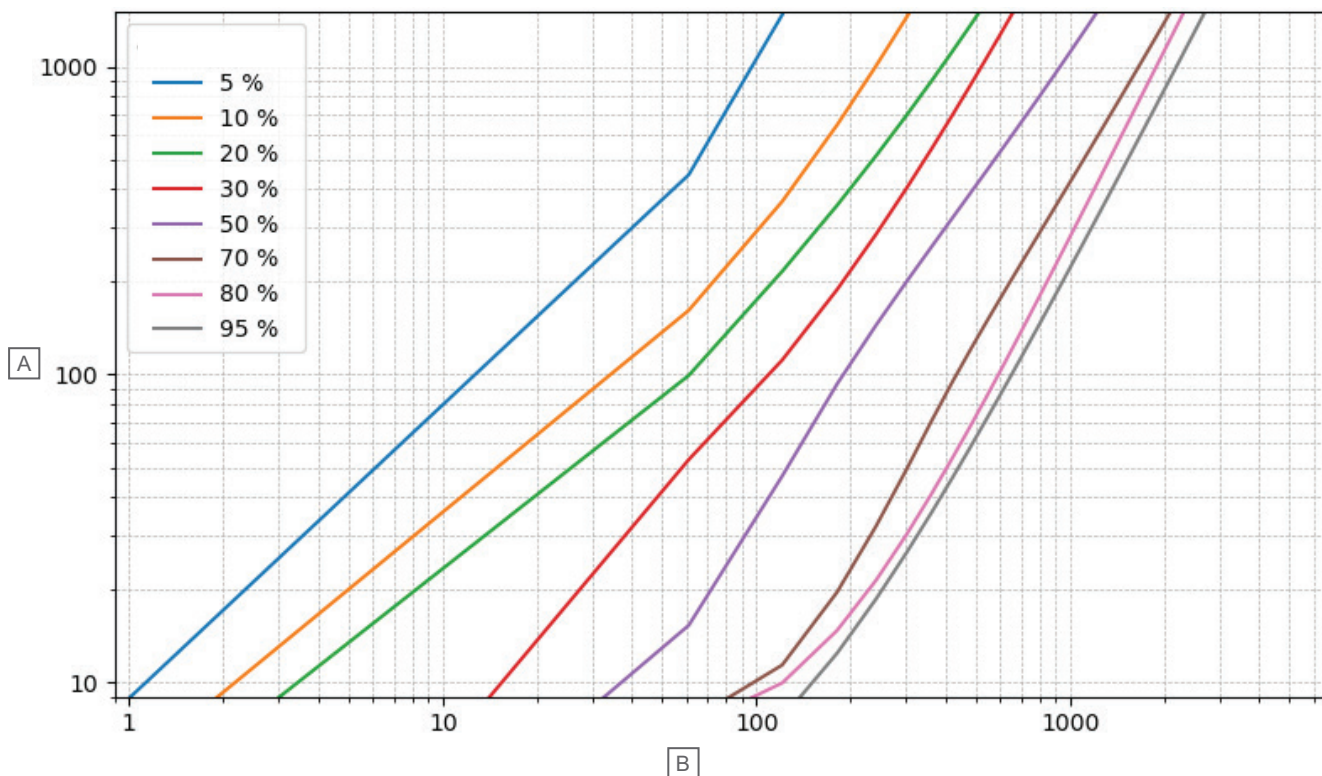

Élément	Description
A	Pression différentielle [mbar]
B	Débit [l/h]

Vanne degré d'ouverture	Débit à 1 bar Perte de charge (l/h)	K_v (m^3/h)	
5%	98	0,1	$K_{v, \min}$
10%	240	0,24	
20%	390	0,39	
30%	522	0,52	
50%	930	0,93	
70%	1656	1,66	$K_{v, TD}$
80%	1884	1,88	
95%	2184	2,18	$K_{v, TD}$

9.2 Hycleen Balance DN 20

FR

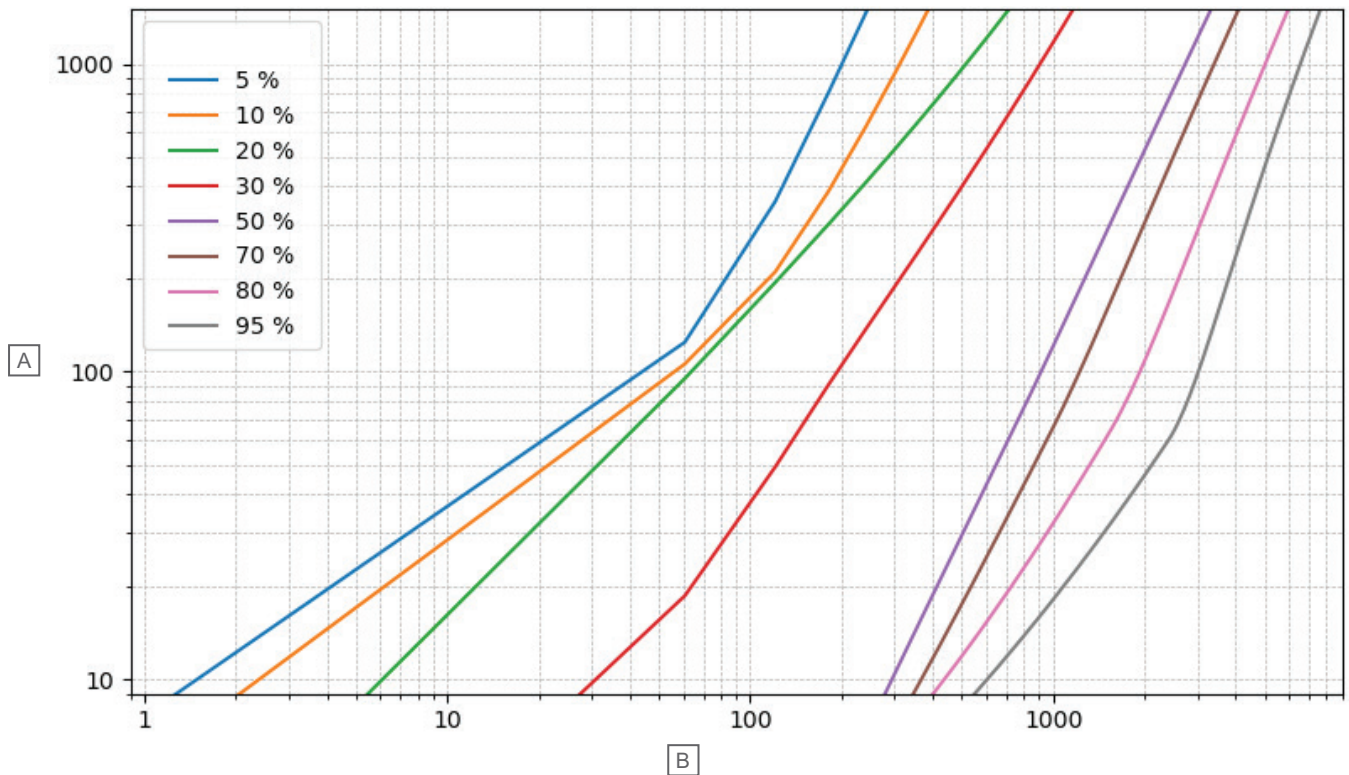

Élément	Description
A	Pression différentielle [mbar]
B	Débit [l/h]

Vanne degré d'ouverture	Débit à 1 bar Perte de charge (l/h)	K_v (m^3/h)	
5%	201	0,2	$K_{v, min}$
10%	312	0,31	
20%	516	0,52	
30%	1026	1,03	
50%	2790	2,79	
70%	3402	3,4	$K_{v, TD}$
80%	5016	5,02	
95%	6552	6,55	$K_{v, TD}$

10 Débit volumique en fonction de l'ouverture de la vanne et de la chute de pression.

10.1 Hycleen Balance DN 15

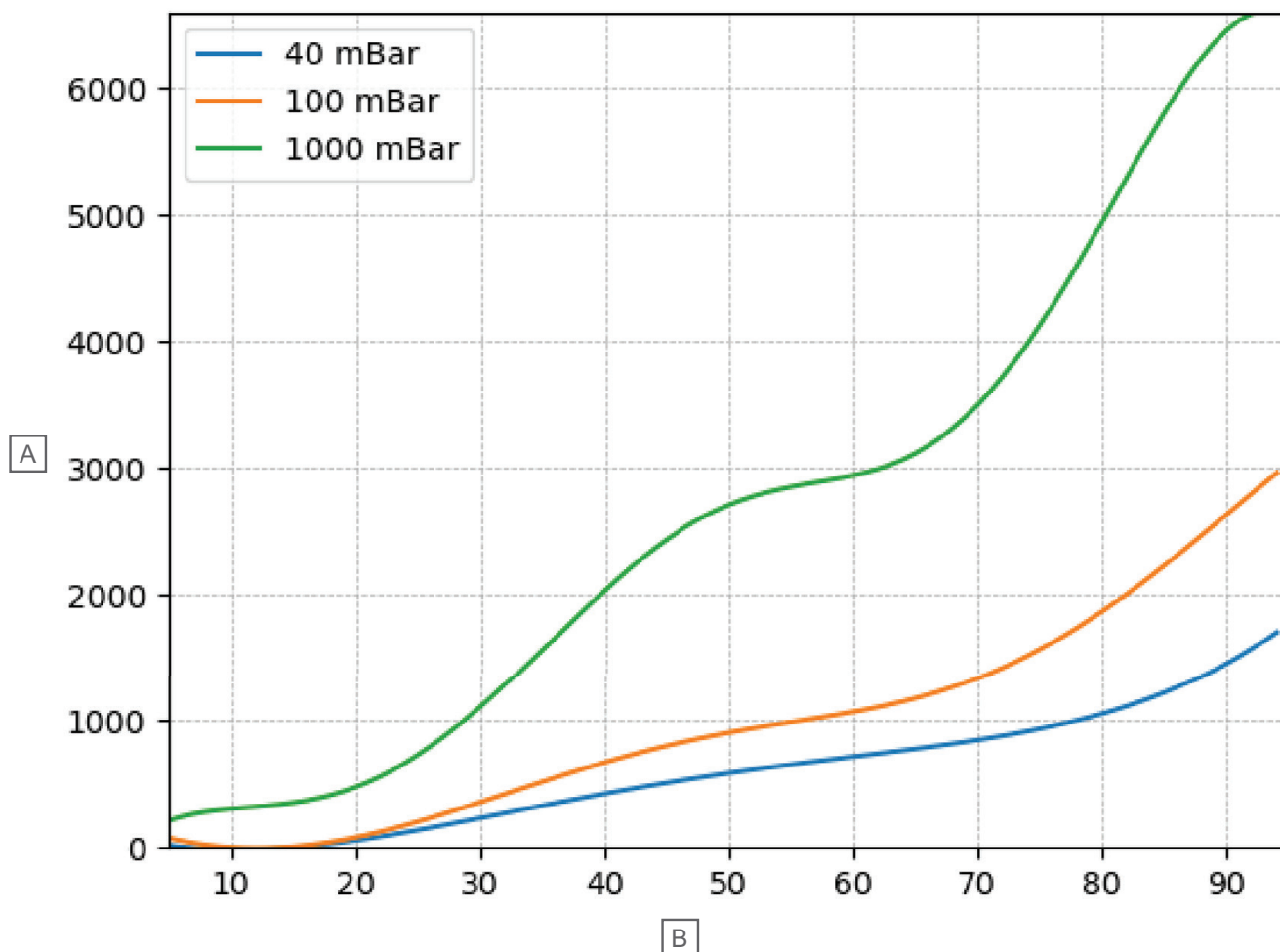

Élément	Description
A	Débit [l/min]
B	Degré d'ouverture [%]

10.2 Hycleen Balance DN 20

FR

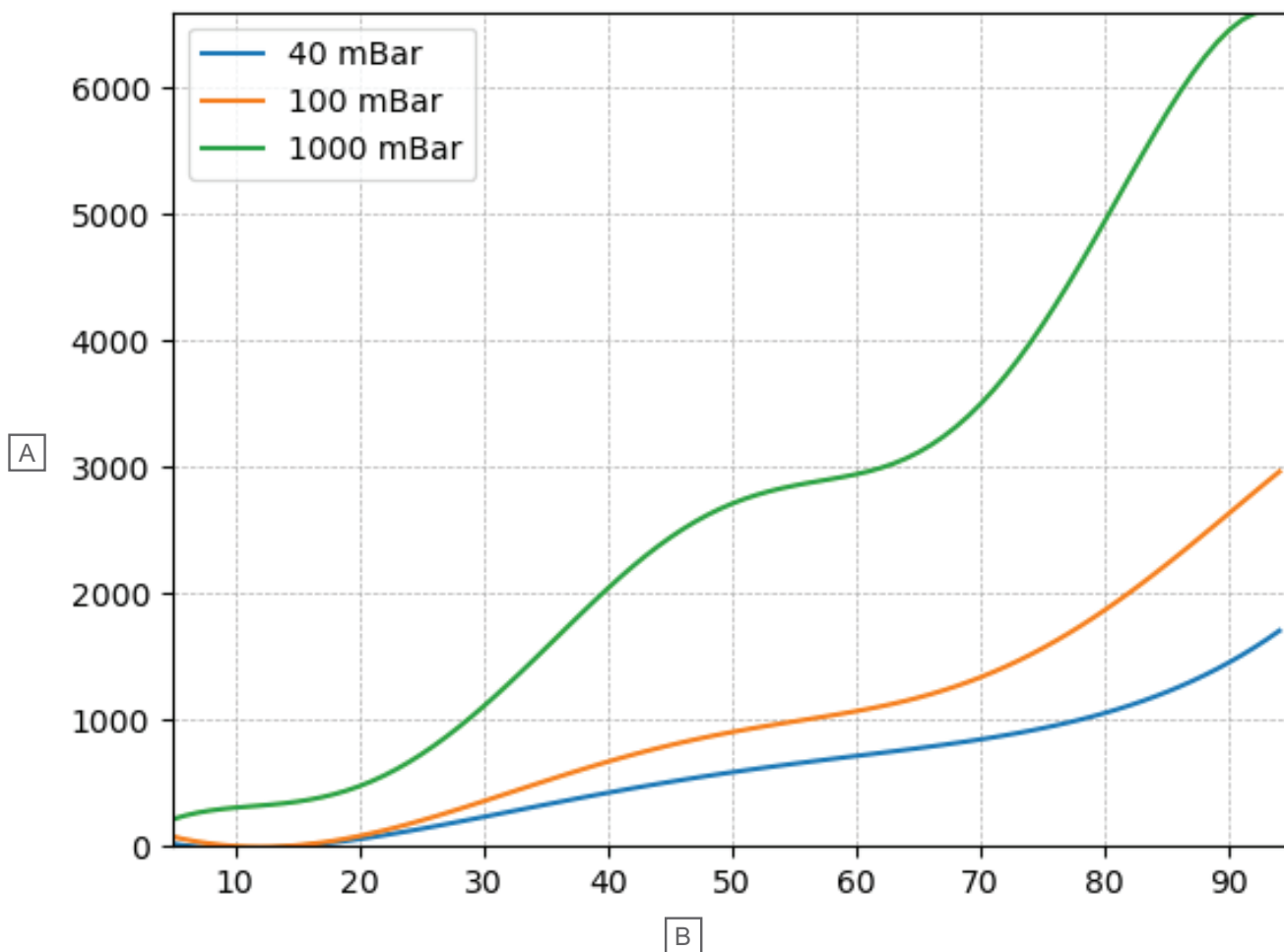

Élément	Description
A	Débit [l/min]
B	Degré d'ouverture [%]

11 Conformité réglementaire

FR

Les produits sans fil GF Hycleen Balance et GF Hycleen Flush & Shut-Off obéissent aux directives suivantes :

- CE
- UKCA
- EAC (version sans fil 869 MHz uniquement, pas version 868,3 MHz)

Déclaration de conformité UE/Royaume-Uni

GF déclare par la présente que les équipements sans fil GF Hycleen Balance et GF Hycleen Flush & Shut-Off obéissent à la législation d'harmonisation de l'UE en la matière. ¹⁾

Le texte intégral de la déclaration de conformité UE/Royaume-Uni est disponible sur Internet à l'adresse suivante : <https://www.uponor.com/doc/1162345>



1) Les marques de certification et de conformité indiquées figurent sur le produit GF correspondant.

Remarques :

Cet appareil est conforme à la section 15 des réglementations FCC (Federal Communications Commission des États-Unis). Son fonctionnement est soumis aux deux conditions suivantes :

1. Cet appareil ne doit pas provoquer d'interférences nuisibles.
2. Cet appareil doit accepter toutes les interférences, y compris celles qui peuvent causer un fonctionnement indésirable.

Remarque : Un test de cet appareil a été effectué conformément à la section 15 des réglementations FCC et respecte les limites pour les appareils numériques de classe B. Ces limites sont conçues pour fournir une protection suffisante contre les interférences nuisibles dans les bâtiments résidentiels. Cet appareil fournit, utilise et peut émettre de l'énergie haute fréquence. Si l'appareil n'est pas installé et utilisé conformément aux instructions, il peut causer des interférences nuisibles aux communications radio. Cependant, il n'y a aucune garantie que des interférences ne se produiront pas dans une installation particulière. Si cet appareil provoque des interférences avec la réception radio ou télévision, ce qui peut être indiqué si l'appareil est réglé sur Marche puis éteint, l'utilisateur peut essayer de corriger ce problème en prenant une ou plusieurs des mesures suivantes :

- Alignez à nouveau l'antenne de réception ou modifiez son acheminement.
- Augmentez la distance entre l'appareil et le récepteur.
- Connectez l'appareil à une prise qui n'est pas connectée au même circuit que le récepteur.
-

Cet appareil contient des émetteurs/récepteurs exempts de licence qui obéissent au RSS exempté de licence de l'Administration canadienne de l'innovation, des sciences et du développement économique.

Importateur pour le Royaume-Uni :

GEORG FISCHER BUILDING FLOW SOLUTION Ltd Paradise Way, Coventry CV2 2ST, Royaume-Uni

Veuillez noter que les modifications qui ne sont pas expressément approuvées par l'autorité réglementaire peuvent annuler l'autorisation accordée à l'utilisateur d'utiliser l'équipement.



Georg Fischer JRG AG

Hauptstrasse 130
4450 Sissach, Suisse

1188148_v3_03_2026
GF / JLI_ASP

Georg Fischer se réserve le droit d'apporter des modifications, sans notification préalable, à la spécification des composants incorporés conformément à sa politique d'amélioration et de développement continus.



www.gfps.com