

JRG**+GF+****JRGUMAT** 3100-3119 1/2

Thermomischer
Mitigeur
Termomiscelatore
Thermostatic mixing valve

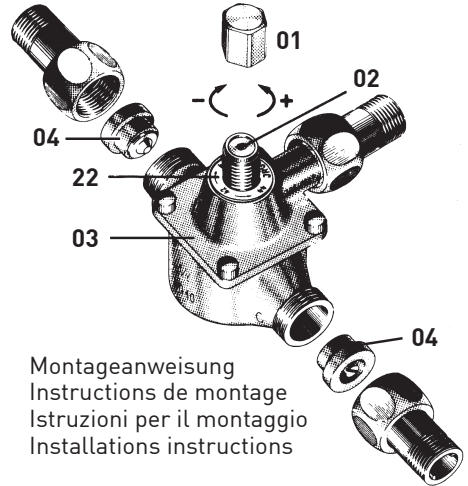
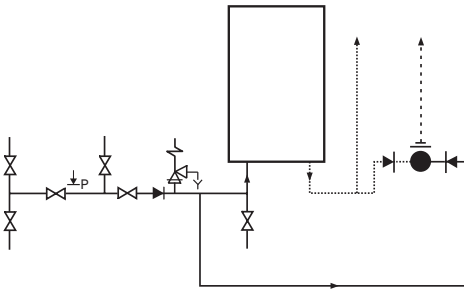

Montageanweisung
Instructions de montage
Istruzioni per il montaggio
Installations instructions

**Georg Fischer JRG AG**

Hauptstrasse 130, CH-4450 Sissach
Phone +41 (0)61 975 22 22, Fax +41 (0)61 975 22 00
www.gfps.com, info.jrg.ps@georgfischer.com

Georg Fischer JRG SA

Via Boscioro 20, CH-6962 Viganello/Lugano
Phone +41 (0)91 972 26 26, Fax +41 (0)91 972 26 27
www.gfps.com, ti.jrg.ps@georgfischer.com

Georg Fischer GmbH

Nördliche Grünauerstrasse 65,
D-86633 Neuburg/Donau
Phone +49 (0)8431 5817-0, Fax +49 (0)8431 5817-20

Ident. Nr. 35 09 458 08 / 02.25 / ©Georg Fischer JRG AG

BFS Code 1161433_v1_02_2025
Production: GF BFS / SDE

D**Allgemeines**

JRGUMAT Thermomischer der Gruppe 31 sind thermostatisch gesteuerte Mischventile. Sie sind vom Werk auf eine bestimmte Standard-Temperatur fest eingestellt, können jedoch innerhalb der Grenzen verstellt werden. An beiden Wassereintritten sind Rückschlagventile **04** eingebaut.

Standard-Temperaturen, Ändern der Mischwasser-Temperatur

Die auf dem Bezeichnungsschild **22** angegebene Zahl kennzeichnet die vom Werk eingestellte Mischwasser-Temperatur (Standard-Temperatur). Die an den Pfeilspitzen angegebenen Zahlen bezeichnen die Grenzen des Einstellbereiches. Eine nachträgliche Änderung der Mischwasser-Temperatur kann innerhalb des Einstellbereiches folgendermassen vorgenommen werden:

Nach Entfernen der Deckkappe **01** wird die Regulierschraube **02** in der gewünschten Pfeilrichtung gedreht, und damit der Sollwert höher oder tiefer gestellt. Die Regulierschraube **02** darf nicht mehr als zwei ganze Umdrehungen verstellt werden.

Einbauvorschriften

JRGUMAT-Mischventile funktionieren in jeder Einbaulage. Es ist dem internen Erwärmerkreislauf Rechnung zu tragen, d.h., die Kaltwasserleitung zum Mischventil ist an der Erwärmerzuleitung zwischen dem Erwärmer und dessen Rückschlagventil anzuschliessen (siehe Schema). Ab Werk werden die Mischventile mit Mischwasser-Abgang nach unten geliefert (links warm, rechts kalt). Je nach Erfordernis kann das Oberteil **03** mit dem Mischwasser-Abgang nach Entfernen der Zylinderkopfschrauben um 180 Grad gedreht werden. Um das Lösen und Einsetzen der Schrauben zu erleichtern, wird das Oberteil leicht auf das Mischergehäuse gedrückt. Vor dem Einbau des Mischers sind die Leitungen gut durchzuspülen!



AFM 34-Dichtungen dürfen nicht geölt oder gefettet werden.

F

Généralités

Les mitigeurs JRGUMAT de la série 31 sont des vannes mélangeuses à commande thermostatique. Ils sont réglés en usine sur une température standard que l'on peut toutefois modifier dans un interval donné, et munis de soupapes de retenue **04** aux deux entrées.

Températures standard, modification de la température de l'eau mélangée

La valeur indiquée sur le cadran **22** désigne la température de l'eau mélangée (température standard), réglée en usine.

Les valeurs se trouvant en regard des pointes des flèches donnent les limites de la plage de réglage.

Pour modifier ultérieurement la température de l'eau mélangée, à l'intérieur de la plage de réglage, procéder de la façon suivante:

Enlever la calotte **01**, en tournant la vis de réglage **02** dans le sens désiré, on augmente ou on réduit la valeur prescrite.

La vis de réglage **02** ne doit pas faire plus de deux tours.

Prescriptions de montage

Les vannes mélangeuses JRGUMAT fonctionnent dans toutes les positions. Il convient de respecter la circulation interne du chauffe-eau, c'est-à-dire que la conduite d'eau froide allant au mitigeur doit être branchée à la conduite d'eau froide du chauffe-eau, en un point qui se trouve entre le chauffe-eau et sa soupape de retenue (voir schéma). Les vannes mélangeuses sont livrées départ usine avec sortie d'eau mélangée vers le bas (à gauche eau chaude, à droite eau froide).

Selon les circonstances, le couvercle **03** avec sortie d'eau mélangée peut être tourné de 180°, pour cela, on dé-visse les vis à tête cylindrique. Pour faciliter le desserrage et le serrage des vis, on presse légèrement le couvercle contre le boîtier:

Purger à fond les conduites avant de monter un mitigeur!



Les joints profilés en AFM 34 ne doivent être ni lubrifiés ni graissés.

I

Nozioni basilari

I termomiscelatori JRGUMAT del gruppo 31 sono valvole di miscelazione comandate termostaticamente. Sono regolati dalla fabbrica ad una temperatura determinata, una modifica è possibile entro limiti stabiliti. Le due entrate dell'acqua sono munite di valvole di ritenuta **04**.

Temperature standard, cambiamento di temperatura dell'acqua miscelata

Il numero indicato sulla placchetta **22** determina il valore nominale in base al quale, dalla fabbrica, è stata regolata la valvola (temperatura standard). I numeri esposti dopo le frecce determinano i limiti possibili di regolazione. L'ulteriore modifica della temperatura dell'acqua miscelata dovrà avvenire nel modo seguente:

Levare la cappa di copertura **01**, girare la vite di regolazione **02** nel senso desiderata in modo da ottenere il valore nominale richiesto. Non girare la vite di regolazione **02** più di due volte 360°.

Istruzioni di montaggio

I termomiscelatori JRGUMAT funzionano montati in qualsiasi posizione. Occorre prestare attenzione affinché la condotta dell'acqua fredda per il termomiscelatore venga allacciata tra il bollitore e la valvola di ritenuta (vedi schema). I termomiscelatori vengono forniti dalla fabbrica con sortita dell'acqua miscelata rivolta verso il basso, acqua calda a sinistra, fredda a destra.

La parte superiore del miscelatore **03** con la sortita dell'acqua miscelata potrà essere girata di 180° secondo la necessità levandole le quattro viti a testa cilindrica.

Per facilitare l'operazione la parte superiore è fissata in modo leggero al corpo del miscelatore. Ripulire le condotte con abbondante flusso prima di allacciare il termomiscelatore.



Le guarnizioni in AFM 34 non devono essere oliate o ingrassate.

E

General

JRGUMAT thermostatic mixing valve of group 31 are thermostatically controlled mixing valves. They are factory-set to a certain standard temperature, but can be adjusted within predefined limits. At both water inlets check valves **04** are installed.

Standard temperatures, adjusting the mixed water temperature

The number given on plate **22** indicates the factory-set mixed water temperature (standard temperature). The numbers given at the end of the arrows indicate the limits of the adjustment range. The mixed water temperature can be adjusted within the predefined limits as follows: After removing end cap **01**, turn adjusting screw **02** in the desired direction of the arrow, thus setting the target value higher or lower. Adjustment screw **02** may be adjusted no more than two full turns.

Installation requirements

JRGUMAT thermostatic mixing valve can be mounted in any position. The internal heating cycle has to be taken into account, i.e. the cold water line to the mixing valve is to be connected to the supply line to the heater between the heater and its check valve (see schematic). Ex works the mixing valves are supplied with mixed water outlet to the bottom (left hot, right cold).

Depending on the requirements, top **03** with the mixed water outlet can be rotated 180 degrees after removing the cylinder head bolts. In order to facilitate loosening and inserting the bolts, the top is slightly pressed on the mixer housing.

Prior to the installation of the mixer, the lines are to be thoroughly flushed!



AFM 34 gaskets must not be oiled or greased.