

Uponor rensebrønd
Teknisk datablad

uponor



Rensebrønd



Forventet levetid på mere end 100 år

Leveres som en plug-and-play løsning

Nemt at indføre rensegris

Produceres op til 3500 mm (SN2/SN4/SN8)

Nem inspektion med hvid inderside

Produceret af Insta-Cert og Nordic Poly Mark godkendte materialer

Uponor rensebrønd

Der vil med tiden dannes aflejringer og sedimenter i drikkevandets ledningsnet. Rørbrud vil også medføre, at der dannes snavs i rørene. Via rensebrønde kan man ridse aflejringer af og fjerne det fra rørvæggen. En prop føres ind i røret og transporteres ved hjælp af vand. Proppen og affaldet opsamles ved et modtagested.

- Giver nem adgang til medierøret i forbindelse med skylning eller rensning
- Kan bruges som indgangs- og udgangspunkt (designspecifikt)
- Reducerer forberedelsestiden, uden behov for gravearbejde eller rørskæring

| | |
|---------------|---|
| Anvendelse | Rensning af drikkevandsrør |
| Materiale | Polyethylen (PE) |
| Farve | Sort eller sort med hvid inderside (efter aftale) |
| Dimensioner | 1250–3500 mm |
| Ringstivheder | SN2, SN4 eller SN8 og andre på forespørgsel |
| Standarder | Produceret af dele efter EN 13476-2 |
| Godkendelser | Rørdel er produceret efter Nordic Poly Mark, Cert. nr. 4075 |

Tekniske data

Produkter til distribution af vand

Uponors tekniske brønde tilpasses efter kundens individuelle behov. Tilbehør udvælges i henhold til det specifikke formål.

Præfabricerede brønde sikrer høj kvalitet og hurtig installationstid på stedet.

Produktoversigt

Dimensioner på brønde; Ø1250, Ø1400, Ø1500, Ø1600, Ø1800, Ø2000, Ø2400, Ø2500, Ø3000 og Ø3500 mm.

Udstyr tilpasset efter kundens forhold.

1. Brøndvæg (PE100)
2. Brøndtop
3. Stige
4. Løfteøjjer
5. Trykrør
6. Blindflange
7. Bund, selvforankrende

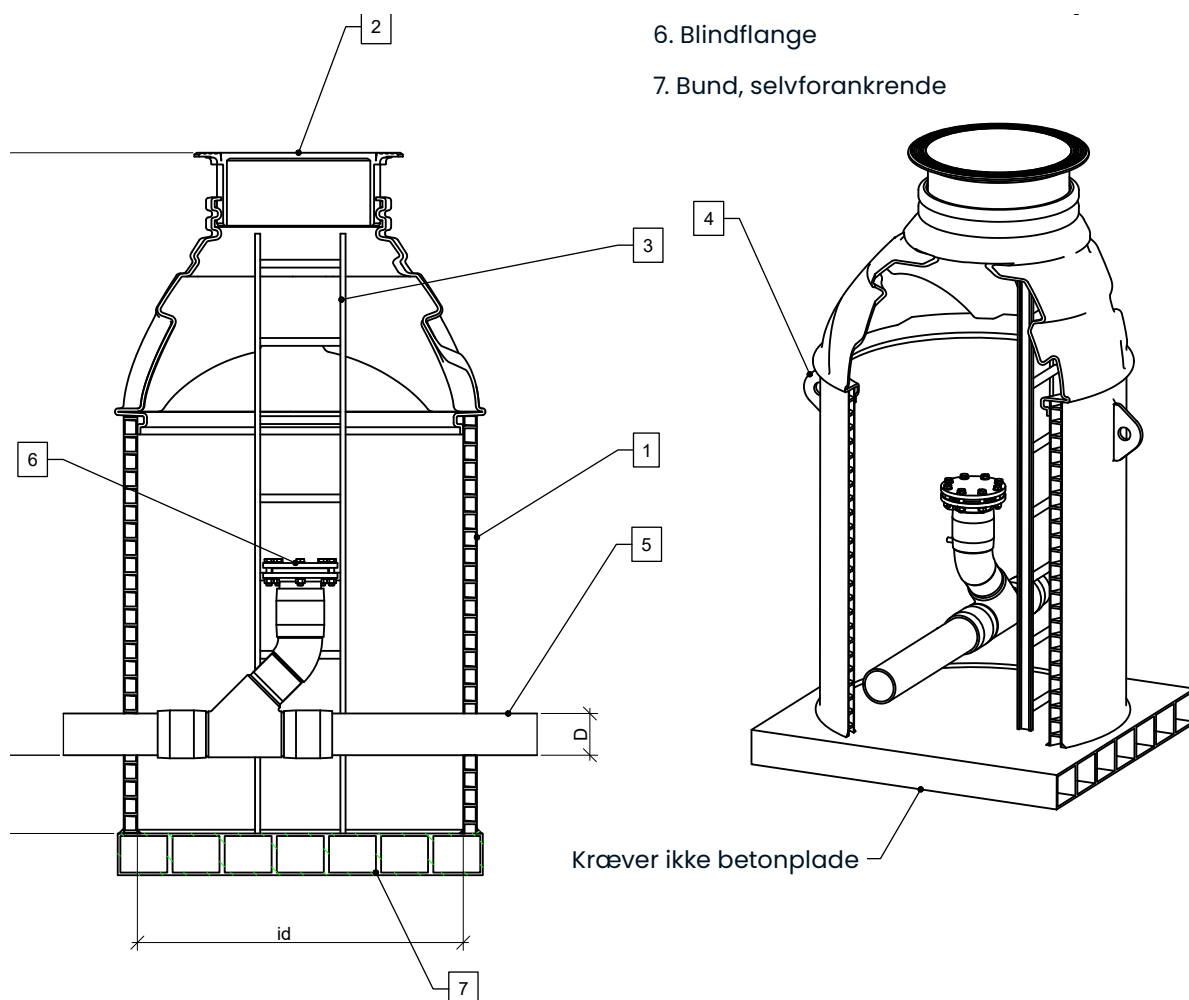

Driftforhold og installation

- Nem at vedligeholde. Renses og tømmes via dækslet med slamsuger.
- Efterse enheden visuelt efter kraftige skybrud.
- Weholite-brønden skal håndteres og installeres, som beskrevet i Danva vejledning nr. 54, 2. udgave, DS 475 og DS 430.

Tilbehør/ komponenter

En bred vifte af tilbehør kan installeres alt efter kundens behov. Nedenstående er et eksempel på mulige komponenter, der kan vælges til Flowise tanke og brønde.

- Stige
- Ventilation
- Køler
- Lys
- Afløb
- Dræning
- Dæksler til grønne områder og vejanlæg

**Moving
> Water**

uponor

Uponor Infra A/S

Bødkervej 5
4450 Jyderup
Danmark

T +45 46 40 53 11

W www.uponor.dk/infra

E infra.dk@uponor.com