

Uponor Contec ON

UK INSTALLATION AND OPERATION
INSTRUCTION

CZ NÁVOD K INSTALACI A OBSLUZE

DE MONTAGE- UND BEDIENUNGSANLEITUNG

ES MANUAL DE INSTALACIÓN Y
FUNCIONAMIENTO

FR MANUEL D'INSTALLATION ET DE
FONCTIONNEMENT

IT MANUALE DI INSTALLAZIONE E
FUNZIONAMENTO

NL INSTALLATIE- EN BEDIENINGS-
HANDLEIDING

PL INSTRUKCJA MONTAŻU I OBSŁUGI

	Page
UK Uponor Contec ON Safety instructions and tips	3
CZ Uponor Contec ON Bezpečnostní pokyny a tipy	4
DE Uponor Contec ON Sicherheitshinweise und Tipps	5
ES Uponor Contec ON Instrucciones y consejos de seguridad	6
FR Uponor Contec ON Conseils de sécurité et astuces pour la pose	7
IT Uponor Contec ON Avvertenze di sicurezza e suggerimenti.....	8
NL Uponor Contec ON Veiligheidsaanwijzingen en tips.....	9
PL Uponor Contec ON Uwagi dot. bezpieczeństwa i wskazówki	10
UK Mounting and operation	11
CZ Montáž a provoz	
DE Montage und Betrieb	
ES Montaje y funcionamiento	
FR Montage et le fonctionnement	
IT Montaggio e funzionamento	
NL Montage en werking	
PL Montaż i eksploatacji	

Uponor Contec ON

Before installing Uponor Contec ON, the fitter has to read and understand these installation/operating instructions, and follow them during

installation. The technical information is subject to modification.

Safety instructions and tips

In these mounting/operating instructions the following symbols are used:



Danger! Injuring/bruising is possible. Not observing these instructions can lead to serious damage to health or damage to property.



Caution! Important instruction regarding the function.



Information. Useful tips and important information.



Operating pressure



Temperature



Time

Designated application

Uponor Contec ON is used for covering peak loads or for thermal regulation (cooling/heating). Uponor Contec ON is used as part of the technical building equipment and is operated with heating water as per VDI 2035.



All notes in these installation/operating instructions must be observed when operating Uponor Contec ON.



Modifications or changes to this equipment are only permitted after the manufacturer's approval. The manufacturer does not accept liability for damages arising from improper use.

Authorised fitters/sources of danger



Uponor Contec ON may only be installed, put into operation and maintained by authorised personnel. Personnel to be trained may only work with this product under supervision of an experienced person.



The fitter must read, understand and observe these mounting/operating instructions (especially the "Safety" section). The manufacturer can be held liable only under the above mentioned conditions.

Use the Uponor pipe cutter only for cutting plastic pipes.

Uponor Contec ON

Před zahájením montáže systému Uponor Contec ON si musí montér přečíst tento návod k montáži a obsluze, porozumět

jeho obsahu a dodržovat jeho pokyny. Technické změny vyhrazeny.

Bezpečnostní pokyny a tipy

V tomto montážním návodu/návodu k obsluze se užívají následující symboly:



Nebezpečí! Nebezpečí úrazu. Nedodržení pokynů může dojít k vážným úrazům nebo hmotným škodám.



Pozor! Důležité upozornění, týkající se funkce. Nedodržení pokynů může dojít k nesprávné funkci.



Informace. Tipy pro uživatele a důležité informace.



Provozní tlak



Teplota



Čas

Použití v souladu se stanoveným účelem

Systém Uponor Contec ON se používá k pokrytí tepelné zátěže ve špičce nebo k temperování (chlazení/topení). Systém se používá v rámci technického vybavení budov bezprostředně na staveništi a používá topnou vodu v souladu s VDI 2035.



Dodržujte při používání systému Uponor Contec ON všechny pokyny uvedené v tomto návodu k montáži a použití.



Přestavby a změny jsou dovoleny pouze na základě domluvy s výrobcem. Za škody způsobené nesprávným použitím systému výrobce neručí.

Pověření montéři/zdroje nebezpečí



Systém Uponor Contec ON smí namontovat, uvést do provozu a udržovat pouze vyškolený specializovaný personál. Zaučovaný personál smí s výrobkem pracovat pouze pod dohledem zkušené osoby.



Montér si musí přečíst tento návod k montáži a obsluze (především kapitolu „Bezpečnost“), porozumět obsahu a dodržovat pokyny, které jsou zde uvedeny. Záruka výrobce je poskytnuta pouze pokud jsou splněny výše uvedené podmínky a v souladu s legislativními ustanoveními. Používejte řezačku potrubí Uponor pouze k řezání plastového potrubí.

Vor der Montage des Systems Uponor Contec ON muss der Monteur diese Montage-/Betriebs-

anleitung lesen, verstehen und beachten. Technische Änderungen behalten wir uns vor.

Sicherheitshinweise und Tipps

In dieser Montage-/Betriebsanleitung werden folgende Symbole verwendet:



Gefahr! Verletzung/Quetschung möglich. Nichtbeachtung kann schwere Gesundheits- bzw. Sachschäden hervorrufen.



Achtung! Wichtiger Hinweis zur Funktion. Nichtbeachtung kann schwere Gesundheits- bzw. Sachschäden hervorrufen.



Information. Anwendungstipps und wichtige Informationen.



Betriebsdruck



Temperatur



Zeit

Bestimmungsgemäße Verwendung

Das System Uponor Contec ON wird zur Spitzenlastabdeckung bzw. zur Temperierung (Kühlung/Heizung) verwendet. Zum Einsatz kommt das System innerhalb der techn. Gebäudeausrüstung unmittelbar auf der Baustelle und wird mit Heizungswasser gem. VDI 2035 betrieben.



Alle Hinweise dieser Montage-/Betriebsanleitung sind bei Verwendung des Systems Uponor Contec ON zu beachten.



Umbauten oder Veränderungen sind nur nach Absprache mit dem Hersteller zulässig. Für die, aus missbräuchlicher Verwendung des Systems entstehenden Schäden haftet der Hersteller nicht.

Zugelassene Monteure/Gefahrenquellen



Das System Uponor Contec ON darf nur von ausgebildetem Fachpersonal montiert, in Betrieb genommen und gewartet werden. Anzulernendes Personal darf nur unter Aufsicht einer erfahrenen Person am Produkt arbeiten.



Der Monteur muss die Montage-/Betriebsanleitung (vor allem das Kapitel „Sicherheit“) lesen, verstehen und beachten. Nur unter den o.a. Bedingungen ist eine Haftung des Herstellers gemäß den gesetzlichen Bestimmungen gegeben. Den Uponor Rohrschneider nur zum Trennen von Kunststoffrohren verwenden.

Uponor Contec ON

Antes de comenzar el montaje de Uponor Contec ON, el instalador debe leer estas instrucciones de montaje y funcionamiento,

comprenderlas y respetarlas. Uponor se reserva el derecho a realizar modificaciones técnicas.

Instrucciones y consejos de seguridad

En estas instrucciones de montaje y funcionamiento se utilizan los siguientes símbolos:



Peligro! Posibilidad de daños o lesiones. No seguir estas instrucciones puede provocar serios daños a la salud o daños a la propiedad.



¡Atención! Consejo importante sobre el funcionamiento. Su no observación puede ocasionar fallos de funcionamiento.



Información. Consejos de utilización e información importante.



Presión de servicio



Temperatura



Hora

Uso previsto

Uponor contec ON se utiliza para cubrir los picos de carga o para la regulación térmica (frio/calor). Uponor Contec On se utiliza como parte de los equipamientos técnicos del edificio y se hace funcionar con agua fría o caliente según la norma VDI 2035.



Todas las notas de estas instrucciones de instalación/funcionamiento deben ser respetadas en relación con la instalación funcionamiento de Uponor Contec ON.



Cualquier modificación o cambio de estos componentes será solo permitido después de la autorización del fabricante. El fabricante no acepta ninguna responsabilidad sobre daños provenientes de un uso inadecuado.

Instaladores autorizados/fuentes de peligro



Uponor Contec On debe ser instalado, puesto en funcionamiento y mantenido por personal autorizado. El personal en formación debe trabajar con este producto sólo bajo la supervisión de un experto.



Es necesario leer, comprender y respetar estas instrucciones de instalación /funcionamiento (especialmente la sección de "seguridad"). Solo si se han respetado estas instrucciones el fabricante podrá considerarse responsable. Use la tijera cortatubos Uponor solo para cortar tubos plásticos.

Uponor Contec ON

Avant de procéder au montage du système Uponor Contec ON, le monteur est tenu de lire, de comprendre et de suivre les présentes

instructions de montage et d'utilisation. Nous nous réservons le droit de procéder à des modifications techniques.

Conseils de sécurité et astuces pour la pose

Il est recommandé de suivre et prendre connaissance des indications et symboles du présent guide de pose:



Danger! Blessures/écrasements possibles. Le non-respect des instructions de montage peut être dangereux pour la santé ou provoquer des dégâts matériels.



Attention! Indication importante concernant la fonction.



Information. Conseils d'utilisation et informations importantes.



Pression de service



Température



Temps

Utilisation conforme à l'usage futur

Le système Uponor Contec ON est utilisé pour couvrir tout ou partie des besoins de chauffage et de rafraîchissement du bâtiment. Le système est mis en place dans la structure du bâtiment, directement pendant le déroulement du chantier. Ce système doit être conforme à la norme VDI 2035.



Toutes les indications des présentes instructions de montage et d'utilisation doivent être suivies lors de l'utilisation du système Uponor Contec ON.



Les transformations ou les modifications ne sont autorisées qu'avec l'accord du fabricant. Le fabricant n'est pas responsable des dégâts pouvant résulter d'une utilisation non conforme du système.

Monteurs autorisés/Sources de dangers



Le système Uponor Contec ON doit obligatoirement être posé, mis en marche et entretenu par du personnel formé et qualifié. Le personnel en formation ne peut travailler sur le produit que sous la surveillance d'une personne expérimentée.



Le monteur doit lire, comprendre et suivre les instructions de montage et d'utilisation (surtout le chapitre « Sécurité »). Le fabricant déclinera toutes responsabilités dans le cas où ces conditions ne seraient pas respectées. N'utiliser les coupe tubes Uponor que pour couper les tuyaux en matière synthétique.

Uponor Contec ON

Prima di montare il sistema Uponor Contec ON, l'installatore deve leggere, comprendere e

rispettare le presenti istruzioni di montaggio e d'impiego. Con riserva di modifiche tecniche.

Avvertenze di sicurezza e suggerimenti

Nelle presenti istruzioni di montaggio e d'impiego vengono utilizzati i seguenti simboli:



Pericolo! Possibilità di ferita/schiacciamento. L'inosservanza può causare gravi danni alla salute o danni materiali.



Attenzione! Indicazioni importanti per il funzionamento. L'inosservanza di queste istruzioni può causare un malfunzionamento.



Informazione. Consigli per l'impiego ed informazioni importanti.



Pressione d'esercizio



Temperatura



Tempo

Campo d'impiego

Il sistema Uponor Contec ON viene utilizzato per soddisfare i carichi di punta o come regolazione termica (raffrescamento/ riscaldamento). Il sistema può essere impiegato direttamente all'interno della struttura dell'edificio ed è alimentato con acqua di riscaldamento ai sensi della norma VDI 2035.



E' necessario rispettare tutte le indicazioni delle presenti istruzioni di montaggio/ funzionamento del sistema Uponor Contec ON.



Modifiche o variazioni sono consentite solo previa approvazione del produttore. Il produttore non si assume alcuna responsabilità per danni derivanti da uso improprio del sistema.

Installatori autorizzati/Fonti di pericolo



Il sistema Uponor Contec ON deve essere installato, messo in funzione e sottoposto a manutenzione esclusivamente da personale specializzato adeguatamente istruito. Il personale non competente dovrà operare con la supervisione di un installatore esperto.



L'installatore dovrà leggere, comprendere e seguire le presenti istruzioni di montaggio e d'impiego (in particolare il capitolo "Sicurezza"). La responsabilità del produttore viene garantita solo alle condizioni sopra citate in conformità alle disposizioni legali. Utilizzare il tagliatubi Uponor solo per tagliare tubi di plastica.

De monteur moet deze montage-/bedieningshandleiding eerst lezen en begrijpen en tijdens de montage van het systeem Uponor

Contec ON naleven. Wij behouden ons technische wijzigingen voor.

Veiligheidsaanwijzingen en tips

In deze montage-/bedieningshandleiding worden de volgende symbolen gebruikt:



Gevaar! Verwonding/kneuzing mogelijk. Negeren kan leiden tot grote lichamelijke en materiele schade.



Let op! Belangrijke aanwijzing m.b.t. de werking. Het niet opvolgen hiervan kan leiden tot storingen.



Informatie. Gebruikerstips en belangrijke informatie.



Werkdruk



Temperatuur



Tijd

Doelmatig gebruik

Het systeem Uponor Contec ON wordt gebruikt voor de pieklastdekking resp. voor het tempereren (koelen/verwarmen). Het systeem wordt binnen de techn. Gebouwuitrusting rechtstreeks op de bouwterrein ingezet en werkt met verwarmingswater cf. VDI 2035.



Alle aanwijzingen van deze montage-/bedieningshandleiding moeten bij gebruik van het systeem Uponor Contec ON opgevolgd worden.



Ombouw of wijzigingen mogen uitsluitend in overleg met de fabrikant uitgevoerd worden. De fabrikant is niet aansprakelijk voor schade die het gevolg is van misbruik van het systeem.

Geautoriseerde monteurs/bronnen van gevaar



Het systeem Uponor Contec ON mag enkel door opgeleid vakpersoneel gemonteerd, in werking gesteld en onderhouden worden. Leerlingmonteurs mogen alleen onder toezicht van gekwalificeerd personeel aan het product werken.



De monteur moet de montage-/bedieningshandleiding (vooral het hoofdstuk "veiligheid") lezen, begrijpen en opvolgen. Alleen onder bovengenoemde voorwaarden gelden de garantiebepalingen van de fabrikant volgens de van toepassing zijnde wettelijke bepalingen. De Uponor pijpsnijder enkel gebruiken om kunststofbuizen te scheiden.

Uponor Contec ON

Przed zamontowaniem systemu Uponor Contec ON instalator jest zobowiązany do przeczytania, i przestrzegania niniejszej

instrukcji montażu eksploatacji. Zastrzegamy sobie możliwość zmian technicznych.

Uwagi dot. bezpieczeństwa i wskazówki

W niniejszej instrukcji montażu i obsługi używane są następujące symbole.



Niebezpieczeństwo! Możliwe obrażenia/zmiażdżenia. Nieprzestrzeganie zasad może wywołać poważne obrażenia zdrowotne lub spowodować szkody materialne.



Uwaga! Ważna uwaga dot. funkcji. Nieprzestrzeganie zasad może wywołać awarię.



Informacja. Wskazówki dot. stosowania i ważne informacje.



Ciśnienie robocze



Temperatura



Czas

Stosowanie systemu zgodnie z przeznaczeniem

System Uponor Contec ON jest stosowany w stropach chłodzących/grzewczych. Posiada większą wydajność niż system Uponor TABS Contec. System montuje się na placu budowy, bezpośrednio w stropach budynku przed ich wylaniem. System jest zasilany wodą grzewczą.



Należy przestrzegać wszystkich wskazówek niniejszej instrukcji montażu eksploatacji dla systemu Uponor Contec ON.



Przebudowy lub inne zmiany są dopuszczalne wyłącznie po uzgodnieniu z producentem. Za szkody powstałe w wyniku niewłaściwego stosowania systemu producent nie ponosi odpowiedzialności.

Dopuszczeni monterzy/źródła zagrożeń



System Uponor Contec ON może być montowany, uruchamiany i konserwowany tylko przez wykwalifikowany personel. Przyuczony personel może pracować przy urządzeniu wyłącznie pod nadzorem doświadczonej osoby.



Monter musi przeczytać, zrozumieć i przestrzegać instrukcji montażu i obsługi (przede wszystkim rozdział „bezpieczeństwo”). Tylko po spełnieniu wyżej wymienionych warunków producent ponosi odpowiedzialność cywilną zgodnie z ustawowymi postanowieniami. Używać obcinaka do rur Uponor wyłącznie do cięcia rur wykonanych z tworzywa sztucznego.

UK Mounting and operation

- 1) Application examples/components
- 2) Installation
- 3) Pressure test
- 4) Don'ts/What to avoid

CZ Montáž a provoz

- 1) Příklady použití/komponenty
- 2) Montáž
- 3) Tlaková zkouška
- 4) Čeho se vyvarovat

DE Montage und Betrieb

- 1) Anwendungsbeispiele/Komponenten
- 2) Montage
- 3) Betriebsdruck
- 4) Bitte vermeiden

ES Montaje y funcionamiento

- 1) Ejemplos de aplicación/componentes
- 2) Montaje
- 3) Prueba de presión
- 4) Que evitar/ no hacer

FR Montage et le fonctionnement

- 1) Exemples d'applications/Composants
- 2) Montage
- 3) Essai de pression
- 4) À ne pas faire/Ce qu'il faut éviter

IT Montaggio e funzionamento

- 1) Esempi di applicazione/Componenti
- 2) Installazione
- 3) Prova di pressione
- 4) Da evitare

NL Montage en werking

- 1) oepassingsvoorbeelden/componenten
- 2) Montage
- 3) Druktest
- 4) Wat niet te doen/wat te vermijden

PL Montaż i eksploatacji

- 1) Przykłady użycia/elementy
- 2) Montaż
- 3) Próba ciśnieniowa
- 4) Przeciwwskazania/Czego unikać

1

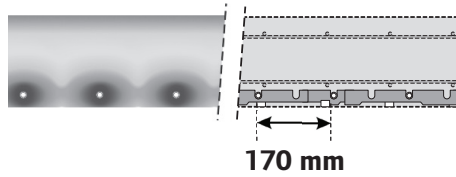
Uponor Contec ON standard

170 mm

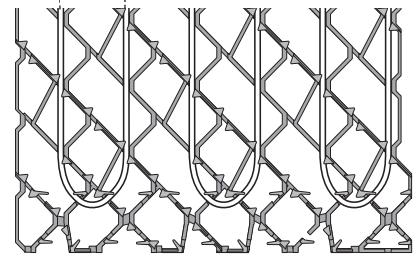
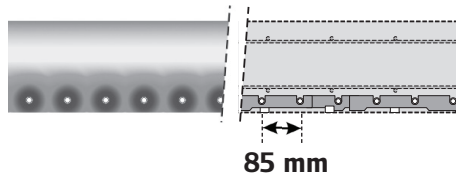
**Uponor Contec ON high performance**

85 mm

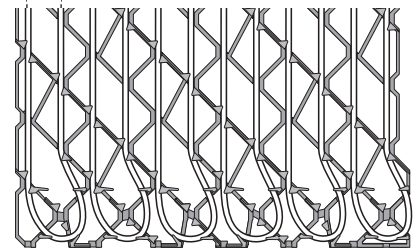

2

2.1

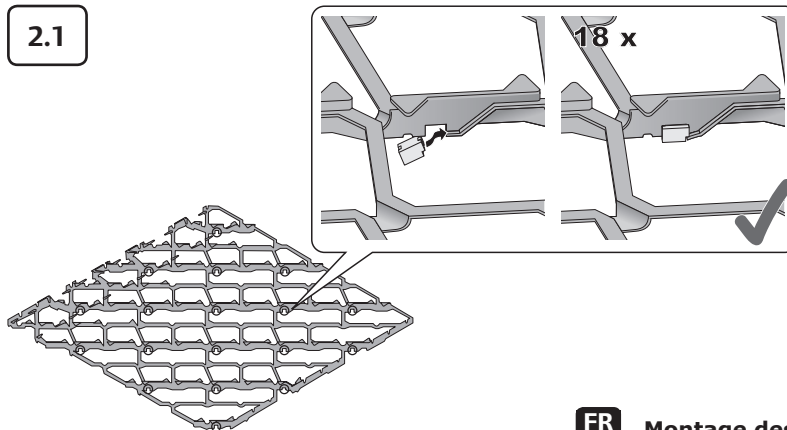
**UK Mounting of the concrete feet**

If an improved visual appearance of the ceiling finishing is needed, mount the concrete feet on their corresponding position (18 pieces per bracket).

CZ Montáž pomocných prvků

Pokud je potřeba lepší vzhled po dokončení stropu, instalujte pomocné prvky na příslušná místa (18 kusů na nosný prvek).

DE Montage Faserzementfuß

Bei Montage nach Merkblatt für Sichtbeton, Faserzementfüße an die dafür vorgesehene Ausparung montieren (18 Stck. pro m²).

ES Montaje de los soportes para hormigón

Si es necesaria una apariencia visual mejorada del acabado del techo, monte los soportes para hormigón en su posición correspondiente (18 piezas por soporte).

FR Montage des crochets de suspension

Si une meilleure apparence visuelle du plafond est nécessaire, monter les crochets de suspension à leur position correspondante (18 pièces par support).

IT Montaggio supporto di calcestruzzo

Se è necessaria una migliore finitura del soffitto, montare i supporti di calcestruzzo nella loro sede corrispondente (18 pezzi per staffa).

NL Montage van de betonnen voeten

Als een net uiterlijk van het plafondoppervlak noodzakelijk is, kunnen de betonnen voeten op de voorziene plaatsen gemonteerd worden (18 stuks per rooster).

PL Montaż na betonowych podstawkach

Jeśli powierzchnia sufitu ma być jednolita, należy zamontować betonowe podstawki w odpowiednich miejscach (18 sztuk na jedną siatkę tworzywową).

2.2

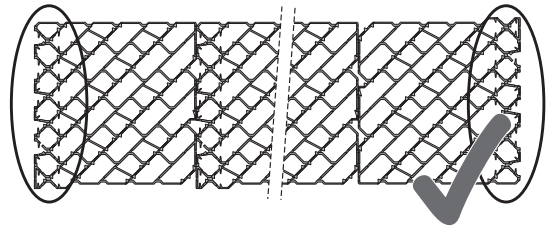
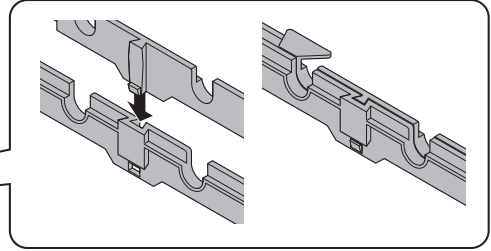
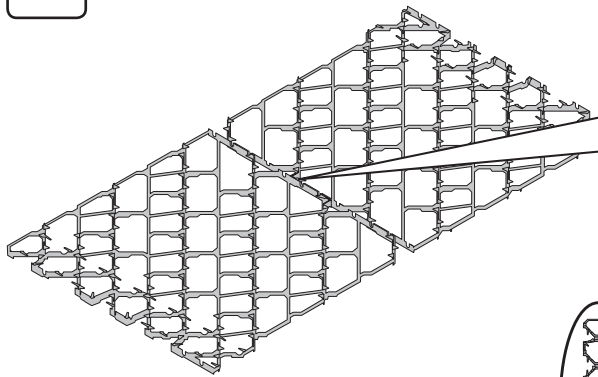

UK Assembly of the brackets

Connect as many brackets together as you need to build the correct module dimension. The end brackets must have the bending pipe area on the outside position.

CZ Skládání nosných prvků

Složte tolik prvků, kolik je potřeba na vytvoření modulu požadované velikosti. Koncové prvky musí mít pole, určené pro ohyb trubek, na vnější straně.

DE Montage der Module

Module entsprechend der benötigten Größe zusammenstecken. Der Bereich des Moduls in denen die Rohrleitungen umgelenkt werden, nach außen drehen.

ES Montaje de los soportes

Conecte tantos soportes como sea necesario para conseguir la dimensión adecuada del módulo. Los soportes que se coloquen en la parte exterior del módulo deben ser colocados de manera que el área de curvatura de la tubería queda en la posición exterior.

FR Assemblage des supports

Connecter autant de supports que nécessaire pour réaliser la bonne dimension du module. Le dernier support doit permettre le cintrage correct du tube pour que ce dernier soit positionner à l'extérieur du module.

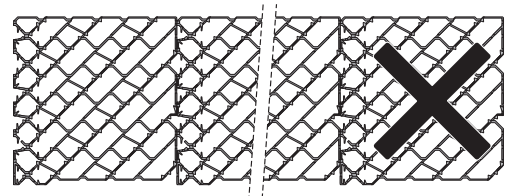

IT Montaggio delle staffe

Collegare insieme più staffe al fine di realizzare la dimensione desiderata del modulo. I terminali delle staffe devono avere l'area di curvatura del tubo posizionate esternamente.

NL Montage van de roosters

Voeg zo veel roosters samen als nodig zijn voor het bereiken van de correcte moduleafmetingen. De laatste roosters aan iedere kant moeten met de zijde voor de gebogen pijpen naar buiten wijzen.

PL Montaż siatek tworzywowych

Połącz wiele siatek razem, jeśli potrzebujesz zbudować moduł o prawidłowej wielkości. Końcowa siatka musi mieć ustawiony obszar gięcia rur na zewnątrz modułu.

2.3

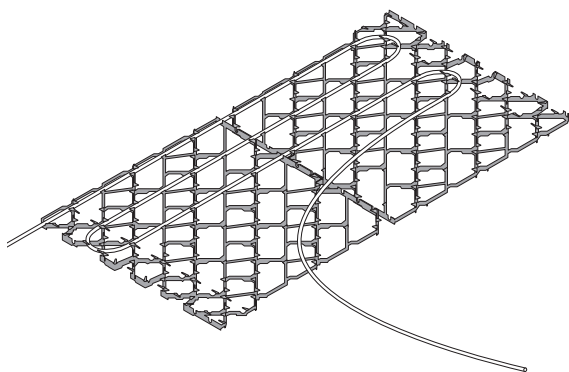

Uponor Contec ON
standard

170 mm

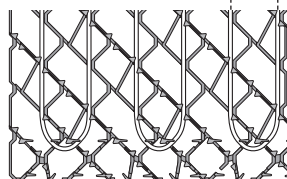

Uponor Contec ON
high performance

85 mm

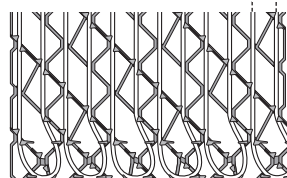

2.4

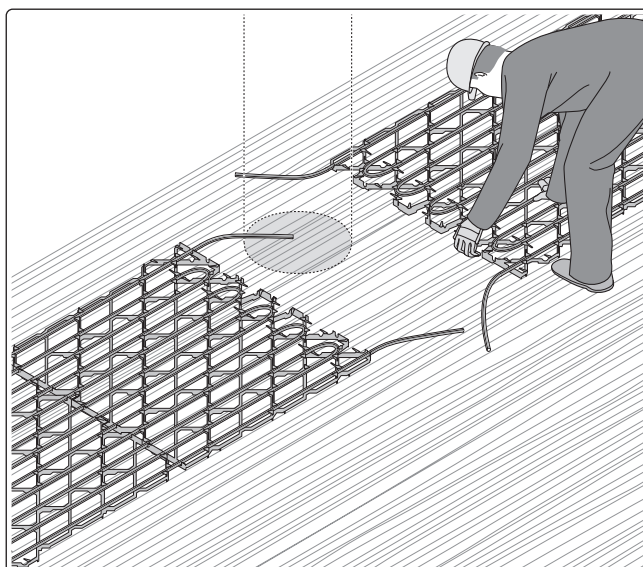

2.5

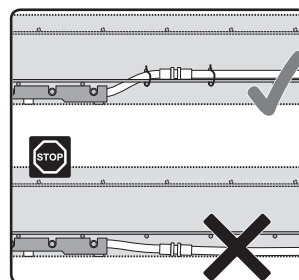
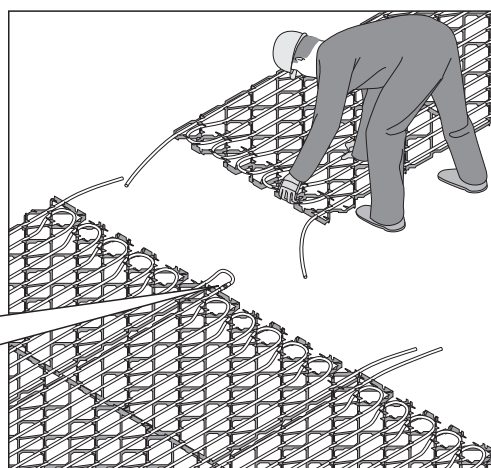
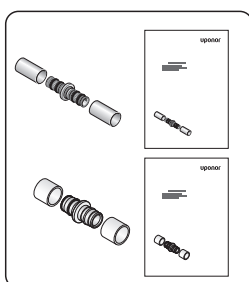

2.6

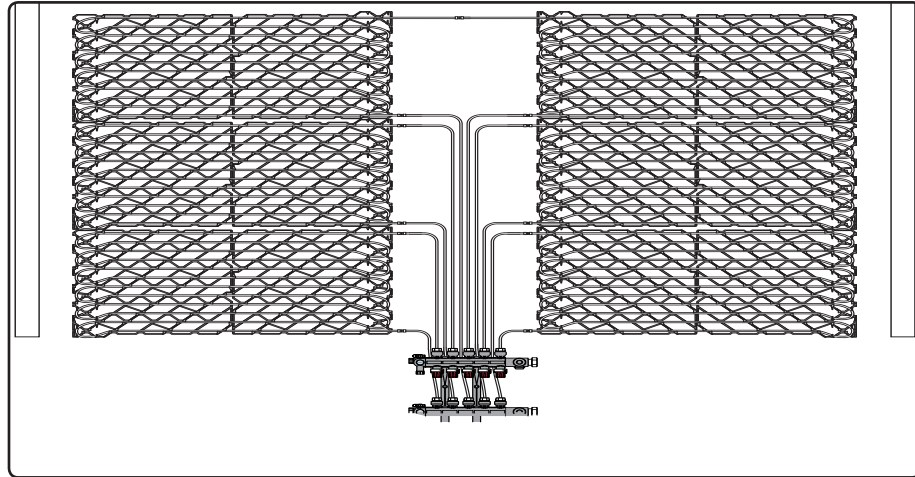

UK Application example of installation with manifold

CZ Příklad instalace - rozdělovač

DE Beispielmontage mit Anschluss an Verteiler

ES Ejemplo de instalación con colector

FR Exemple d'application d'une installation avec collecteur

IT Esempio di installazione con collettore

NL Voorbeeld van toepassing bij de installatie met een verdeler

PL Przykład zastosowania instalacji z rozdzielaczem

2.7

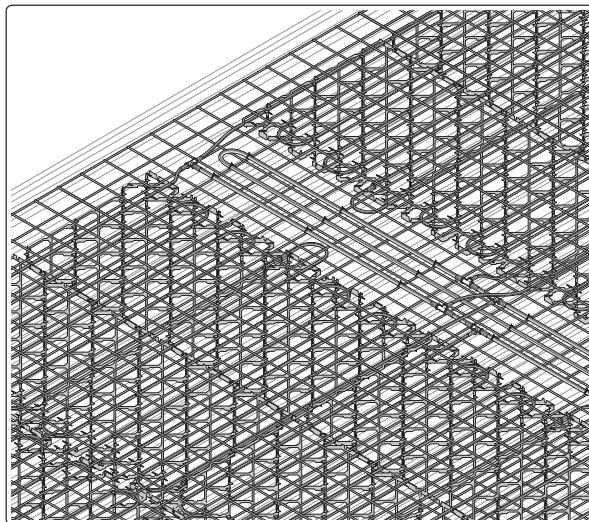

UK Application example of a Tichelmann connection

CZ Příklad instalace - Tichelmann

DE Beispielmontage an ein Tichelmann Sammel- und Verteilungssystem

ES Ejemplo de instalación con sistema de retorno invertido (Tichelmann)

FR Exemple d'application d'une installation avec un collecteur Tichelmann

IT Esempio di applicazione di collegamento con metodo Tichelmann

NL Voorbeeld van toepassing van een Tichelmann-verbinding

PL Przykład zastosowania instalacji w układzie Tichelmann'a

3

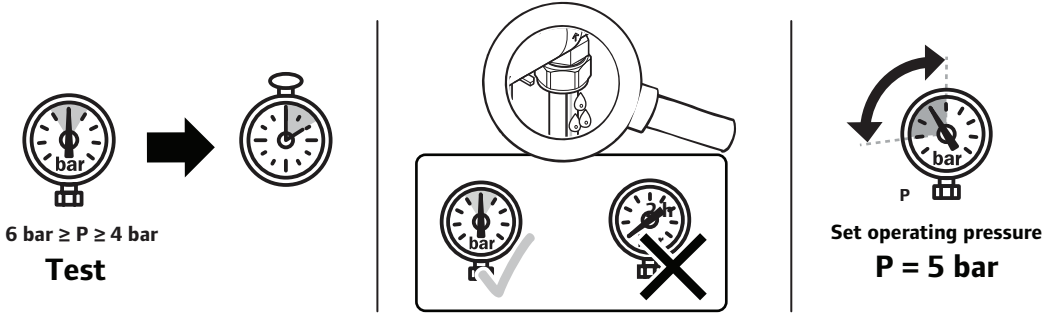
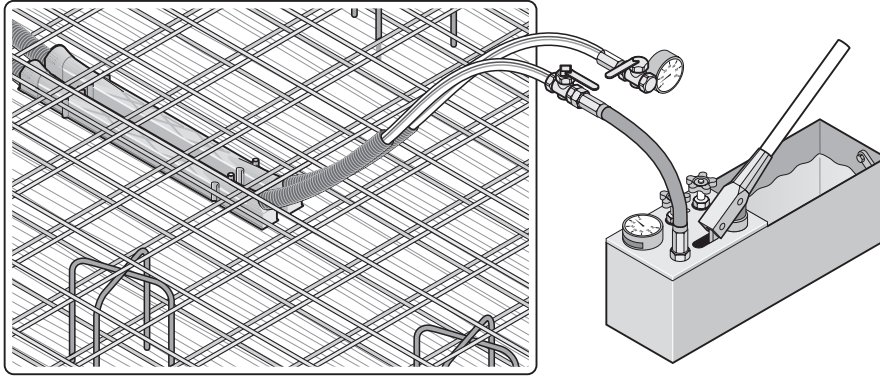

4

4.1

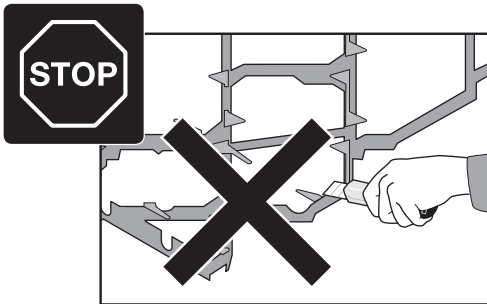

4.2

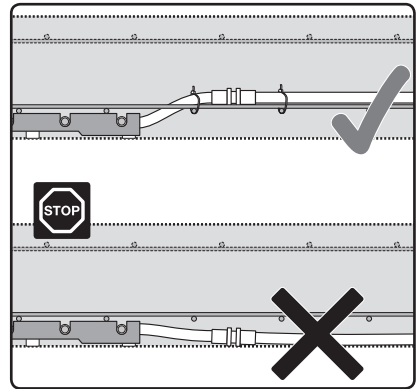

4.3

