

Разширено продуктово  
портфолио.

uponor

Висока производителност.

Uponor колектори:

➤ Vario S FM, Vario S body FM,

➤ Vario S LS, Vario S

DFC Uponor задвижки:

➤ Vario, Vario Plus, Vario Retrofit

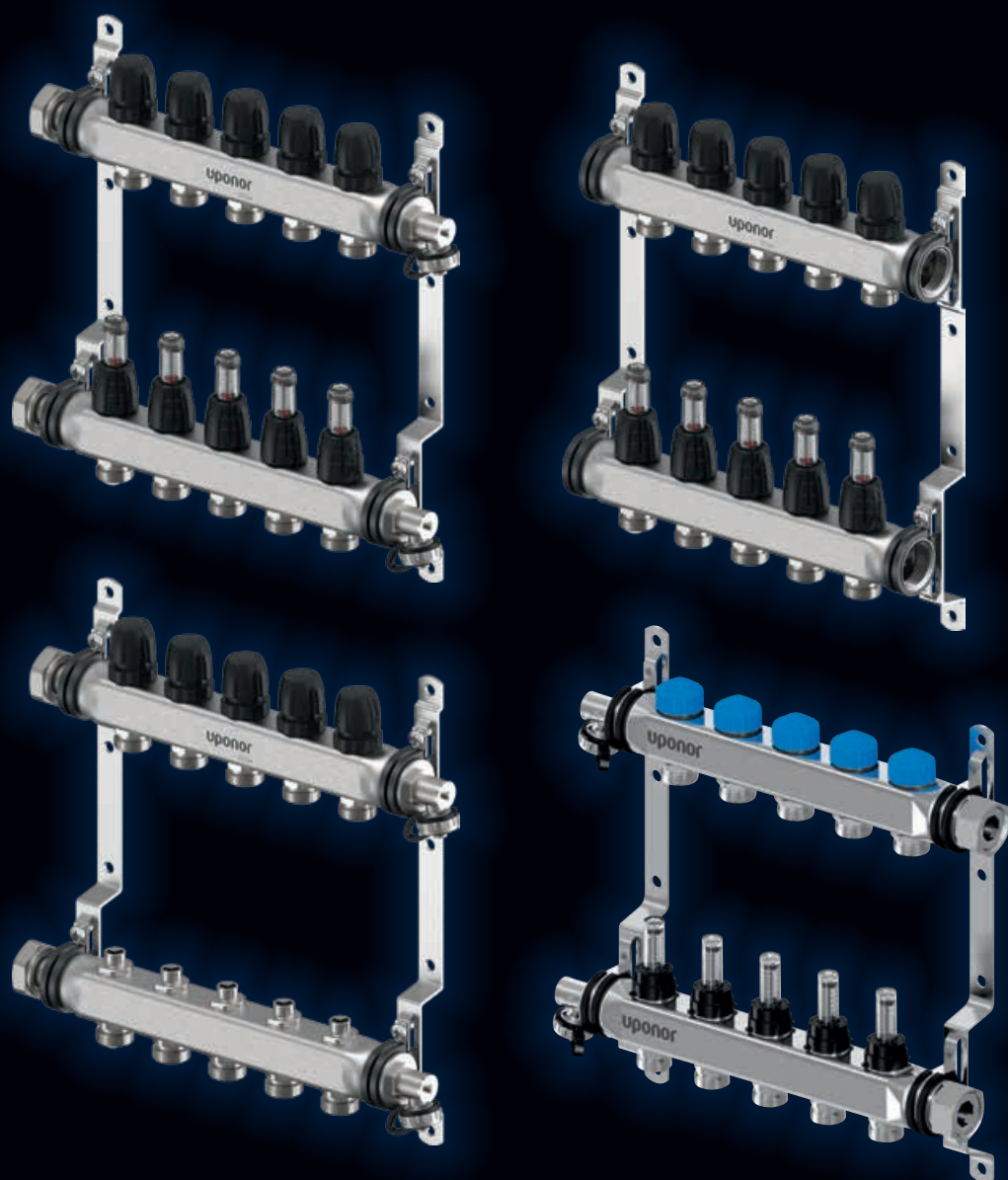

# ➤ Неръждаема СТОМАНА за най-високите ИЗИСКВАНИЯ

## Uponor Vario колектори

Колекторите от неръждаема стомана Vario S са перфектно проектирани за употреба в лъчисти отоплителни и охладителни системи и осигуряват енергийно ефективна и комфортна работа. В комбинация със задвижващите механизми на Uponor, автоматично активиране на отоплителните и охладителните кръгове осигурява индивидуален контрол на температурата в помещенията и физиологично балансиран вътрешен климат.



## Uponor Vario S FM

- Предварително сглобен вариант с дебитомери 0 - 5 л/мин, изпускателен клапан и въртящи се гайки, 2 - 16 контура.
- Перфектно работещ със задвижки Vario
- Аксесоари: вижте по-долу

## Uponor Vario S колекторно тяло FM

- Предварително сглобена версия с дебитомери 0 - 5 l/min, 2 - 12 контура.
- Перфектно работещ със задвижки
- Vario Аксесоари: вижте по-долу

## Uponor Vario S LS

- Предварително сглобена версия със заключващ клапан, дренажен клапан и въртящи се гайки, 2 - 16 кръга.
- Перфектно работещ със задвижки
- Аксесоари: вижте по-долу



## Uponor Vario S DFC

- Предварително сглобен
- Доставка с дебитомери за показване и затваряне
- Връщане с клапани за динамичен контрол на потока и капачки за затваряне.
- Готов за задвижки Vario
- Аксесоари: вижте по-долу

Стандартен колектор за отоплителен кръг

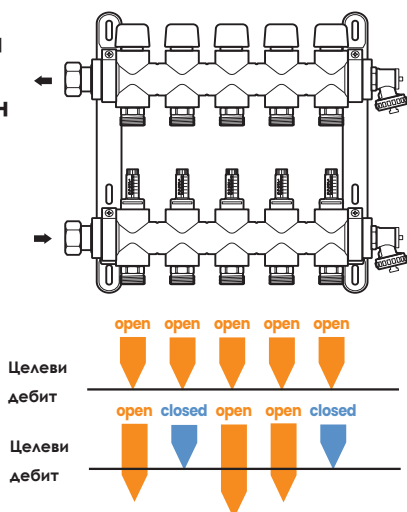

Колектор за отоплителен кръг Uponor Vario S DFC

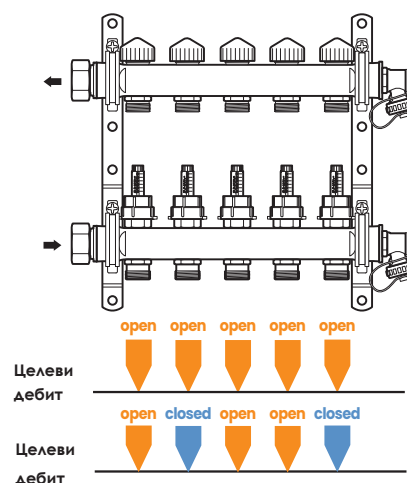

### Области на приложение

Лъчисто отопление или охлаждане в жилищни или търговски сгради.



# Създаден за перфектни връзки

## Uponor Vario аксесоари\*

Портфолиото от колектори Vario на Uponor включва и набор набор от аксесоари. Тези аксесоари на Uponor осигуряват перфектната връзка за всяка структура: можете да избирате между хоризонтални и вертикални връзки, балансиращи аксесоари и продукти за контрол на потока. Освен това, предлагаме и широка гама от колекторни кутии за вграден или стенов монтаж.

### Uponor Vario S FM, Vario S LS, Vario S DFC



Сферичен колянов кран  
Vario G1-Rp1; G1-Rp $\frac{3}{4}$



Хоризонтална връзка  
Vario HM G1-G1; G1-G $\frac{3}{4}$



Вертикална  
връзка Vario  
HM G1-G1;  
G1-G $\frac{3}{4}$



Vario сферичен кран  
G1-G1; G $\frac{3}{4}$ -G1



Комплект колена Vario

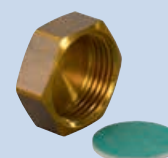

Крайна колекторна капачка  
Aqua PLUS с плоско уплътнение

\* Представените аксесоари са само примери, пълното портфолио можете да намерите в продуктивния каталог или на нашия уебсайт: [www.uponor.com](http://www.uponor.com)

## Uponor Vario S колекторно тяло FM



Vario Комплект авт. обезвъзд./дрен.клап



Vario Комплект ръч. обезвъзд./дрен.клап



Vario сферичен кран с холедер

## Uponor Vario S (всички варианти)

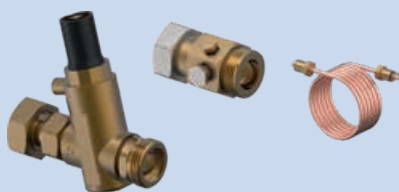

Контрол на налягането Vario Compact



Балансиращ вентил Vario G1-Rp1



Термометър Vario S

## Колекторни кутии Uponor Vario



Vario колекторна кутия IW



Корпус на колекторна кутия Vario IW 80, 110



Рамка/врата на колекторна кутия Vario IW S, IW P



Vario S колекторна кутия IW



Vario S колекторна кутия OW

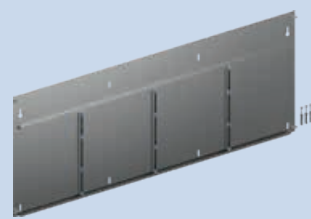

Vario гръб за колекторна кутия OW

## Uponor Fluvia помпени групи



Push-23-A-AC



KRS-6



MPG-UK

# Общ преглед на колекторите Upronor

	Vario S FM	Vario S колекторно тяло FM	Vario S LS	Vario S DFC	Vario M	Vario Plus FM	Vario Plus LS
Материал	Неръждаема стомана	Неръждаема стомана	Неръждаема стомана	Неръждаема стомана	Полиамид, подсилен със стъклени влакна	Полиамид, подсилен със стъклени влакна	Полиамид, подсилен със стъклени влакна
Конструкция	Сегмент	Сегмент	Сегмент	Сегмент	Сегмент	Модулен	Модулен
Кръгове	2 – 16	2 – 12	2 – 16	2 – 12	2 – 15	2 – 16 модули: 1,3,4,6 кръга	2 – 16 модули: 1,3,4,6 кръга
Вторична връзка G ¾ eurosone	●	●	●	●	●	●	●
Въртящ се елемент на първичната връзка G1	●	опционално	●	●	●	●	●
С вградени дебитомери	●	●		●	●	●	
С интегрирани вентили			●				●
Кранове за пълнене и източване	●	опционално	●	●	●	●	●

**Vario S FM колектор**  
с Vario задвижки

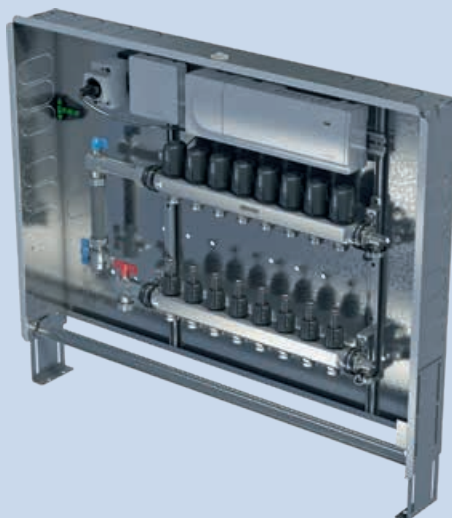

# ➤ Надеждни задвижки за работа по технология с автоматично балансиране

## Uponor Vario Задвижки

Новите задвижки Uponor Vario са тествани със системата Uponor Smatrix и поддържат функцията за автоматично балансиране. При съвместната си работа системата Uponor Smatrix и новите задвижващи

Механизми осигуряват точно желната температура, като намаляват консумацията на енергия с до 12%.

Уникалният дизайн, съчетан с внимателно проектирано сърце, предлага пълен контрол и сигурност на работата на колекторите Uponor.

### Vario задвижки (24V/230V)



Vario S (всички варианти)



Vario M

### Vario Plus задвижки (24V/230V)



Vario Plus FM / LS



Magna

### Задвижки Retrofit (24V/230V)



Vario B WGF



избрани колектори  
на трети страни

### Комплект адаптери Vario (SPI)



Vario S FM  
Vario S body  
FM Vario S LS  
Vario S DFC  
Vario M

Vario Plus FM  
Vario Plus LS  
Magna

**Moving**  
**> Forward**

**uponor**

**Uponor Bulgaria**

бул. Овча Купел 11,  
София, България  
Т +359 88 9609933

E-Mail: [info.bgr@uponor.com](mailto:info.bgr@uponor.com)

[www.uponor.com](http://www.uponor.com)